

**Projectcharter :****HANDICHILD - Gehandicapte kinderen****Auteur :** Laurence Ngosso**Versie :** 1.16**Laatste wijziging :** 25-05-2008**Status :** principe goedkeuring op 25/10/2005, definitief**Referentie :** eteamCadaf

7200 Stroom rechten in de kinderbijslagsector

651 Stroom tussen de kinderbijslagsector en de FOD Sociale Zekerheid met betrekking tot kinderen met een handicap

Berichten A651, A652

**Referentiedocumenten**

<b>Datum</b>	<b>Titel</b>	<b>Auteur</b>
28-05-2004	PV vergadering van 14-05-2004 werkgroep Gehandicapte kinderen	BCSS (Mark Demol)
2004	Werkdocument flux gehandicapte kinderen	RKW
09-12-2004	Scenario's FOD SZ	FOD SZ
08-03-2005	PV vergadering van 22-02-2005 werkgroep Gehandicapte kinderen	BCSS (Laurence Ngosso)
21-03-2005	PV vergadering van 17-03-2005 werkgroep Gehandicapte kinderen	BCSS (Laurence Ngosso)
04-05-2005	PV vergadering van 26-04-2005 werkgroep Gehandicapte kinderen	BCSS (Laurence Ngosso)
19-01-2006	20060119-PV-HANDICHILD.doc	BCSS (Laurence Ngosso)
12-06-2007	20070612-PV-HANDICHILD.doc	BCSS (Laurence Ngosso)
05-09-2007	20070905-PV-HANDICHILD.doc	BCSS (Laurence Ngosso)
27-11-2007	20071127-PV-HANDICHILD.doc	BCSS (Laurence Ngosso)
11-01-2008	20080111-PV-HandiChild.doc	BCSS (Laurence Ngosso)

**Historiek**

<b>Versie</b>	<b>Voorwerp</b>	<b>Datum</b>	<b>Verspreiding</b>
0	Eerste draft	25-01-2005	KSZ
0.1	Opmerkingen Mark Demol Scenario's 2 -> 5	01-02-2005	KSZ
0.2	Opmerkingen Mark Demol Inhoud bericht	07-02-2005	KSZ
0.3	Structuur projectcharter	09-02-2005	KSZ
0.4	Opmerkingen Mark Demol	14-02-2005	Werkgroep
0.5	Vergadering van 22-02-2005 te KSZ - Nieuw scenario Arbeidsrechtbank	08-03-2005	Werkgroep

0.6	<p>Vergadering van 17-03-2005 te KSZ</p> <ul style="list-style-type: none"> <li>- Nieuw segment herziening</li> <li>- Oproepadres wordt optioneel indien verschillend dat in het RR</li> </ul>	25-03-2005	Wergroep
0.7	<p>Vergadering van 26-04-2005 te KSZ</p> <ul style="list-style-type: none"> <li>- Uitwisselingsmethode <b>A1+XML</b></li> <li>- Nieuw scenario Europees formulier</li> </ul> <p>Bilaterale meeting van 03-05-2005 te FOD SZ</p> <ul style="list-style-type: none"> <li>- Definitie gegevens gehandicapt kind</li> <li>- Definitie gegevens medische vaststelling</li> </ul> <p>Interne vergaderingen te KSZ</p>	04-05-2005	KSZ
0.8	<p>Interne vergaderingen te KSZ</p> <ul style="list-style-type: none"> <li>- Twee nieuwe formulieren A651-Z en A652-M</li> </ul>	17-06-2005	KSZ
0.9	<p>Interne vergaderingen te KSZ</p> <ul style="list-style-type: none"> <li>- Correcties prefixen A651 en A652</li> <li>- Correcties stromen via KSZ</li> </ul>	20-06-2005	Wergroep
1.0	<p>Vergadering van 29-06-2005 te KSZ</p> <ul style="list-style-type: none"> <li>- Melding aanvraag wordt aanvraag</li> <li>- Domicilieadres wordt vereist</li> <li>- Stap "Onvolledig dossier" niet meer nodig</li> </ul>	05-07-2005	Wergroep
1.1	<p>Vergadering met beperkte groep van 07-07-2005 te KSZ, <b>voor een het scenario eerste aanvraag:</b></p> <ul style="list-style-type: none"> <li>- Bevestiging stap "Onvolledig dossier" niet nodig</li> <li>- Ontvangstmelding door FOD SZ niet meer nodig</li> <li>- Definitie gegevensgedeelten</li> <li>- Domicilieadres voorgesteld als geïntegreerde dienst</li> <li>- Definitie timing</li> </ul> <p>Interne vergaderingen te KSZ:</p> <ul style="list-style-type: none"> <li>- A651-Z wordt <b>A651-M</b></li> <li>- Definitie gegevensgedeelte aanvraag (request)</li> <li>- Domicilieadres voorgesteld als geïntegreerde dienst</li> </ul>	20-07-2005	Wergroep
1.2	<p>Vergadering met beperkte groep van 31-08-2005 te KSZ, <b>voor scenario's 1 tot en met 5:</b></p> <ul style="list-style-type: none"> <li>- Definitie gegevensgedeelten</li> <li>- Legale gegevens voorgesteld als geïntegreerde dienst</li> <li>- Identificatie van stappen</li> <li>- Details in geval van annulatie</li> </ul> <p>Interne vergadering van 13-09-2005 te KSZ:</p> <ul style="list-style-type: none"> <li>- Bespreken van geïntegreerde diensten</li> <li>- Gebruik van een zone in het prefix om de stappen te identificeren</li> </ul>	31-08-2005	Wergroep
1.3	<p>Principe-akkoord van FOD SZ over document herziening 1.2 mits enkele opmerkingen verzameld in document <a href="#">20051025-NOTE-HANDICHILD-Validation+remarques SPF SecSoc.doc</a> van 25-10-2005.</p> <p>Bilaterale vergadering met FOD SZ en KSZ van 17-11-2005</p> <p>Definitie van de wettelijke gegevens</p>	29-11-2005	Wergroep
1.4	<p>Vergadering met werkgroep van 02-12-2005 te KSZ:</p> <ul style="list-style-type: none"> <li>- Attest A003 en scenario 5 buiten projectscope</li> <li>- Definitie CreationDate</li> <li>- Toevoeging BIM-statuu</li> <li>- Toevoeging van de naam van de instelling in geval van plaatsing</li> <li>- Toevoeging van het INSZ van een natuurlijke persoon in geval van een onthaalgezin</li> <li>- Definitie van de wettelijke gegevens</li> <li>- Precisering oproepingsadres</li> </ul>	16-01-2006	Wergroep

1.5	Vergadering met werkgroep van 19-01-2006 te KSZ: <ul style="list-style-type: none"> <li>- Nieuw scenario voor ambtshalve herziening</li> <li>- Overgangperiode vaststellen voor gebruik NIS-code</li> <li>- Verzoek om principe-akkoord</li> </ul>	28-07-2006	Werkgroep
1.6	Vergadering met werkgroep van 14-09-2006 te FOD SZ: <ul style="list-style-type: none"> <li>- Principe-akkoord over het gebruik van de NIS-codes: de codes zullen facultatief voorzien worden tot als de fondsen klaar zijn om ze mee te delen.</li> <li>- Principe-akkoord over de ambtshalve herziening: de FOD Sociale Zekerheid start de ambtshalve herziening en er moet niet worden gewacht op een wetwijziging om de stroom te starten.</li> <li>- De identificatie van het fonds is niet noodzakelijk</li> <li>- De data van rappel worden niet doorgegeven</li> <li>- Afschaffing BIM-statuut (<i>na telefonisch contact met RIZIV</i>)</li> <li>- Uitgebreide lijst van de redenen voor annulatie</li> </ul>	20-09-2006	Werkgroep
1.7	Opmerkingen leden van de werkgroep: <ul style="list-style-type: none"> <li>- UCM</li> <li>- FOD SZ</li> <li>- RIZIV</li> </ul>	18-12-2006	Werkgroep
1.8	Vergadering bilaterale meeting met de RKW op de KSZ 16-01-2007: <ul style="list-style-type: none"> <li>- Routing via de KSZ: A651 op initiatief van de KBF en A652 op initiatief van de FOD SZ</li> </ul>	17-01-2007	Werkgroep
1.9	Vergadering met werkgroep van 23-01-2007 te KSZ: <ul style="list-style-type: none"> <li>- Scenario aanvragen ipv van eerste aanvraag</li> <li>- onderscheid tussen opvolgings- en beslissingsberichten</li> <li>- routing via de KSZ: 2 soorten distributies voor A652</li> <li>- Details van een ambtshalve herziening</li> <li>- Opmerking NIC: code 3 (annulatie), 9 (afwijzing)</li> <li>- Afschaffing van rubriek BIIReady</li> <li>- A651: In het XSD-schema: verwijderen van blok CivilState</li> <li>- In de rubriek RevisionReason: verwijdering van 04 vraag om herziening</li> <li>- Na overleg doet de FOD Sociale zekerheid de functionele opvolging</li> <li>- Planning en fasen</li> </ul>	08-02-2007	Werkgroep
1.10	<ul style="list-style-type: none"> <li>- Bilateraal overleg RKW – FOD SZ 26-04-2007</li> <li>- Technische bilaterale meeting FOD SZ – KSZ 08-06-2007</li> </ul>	08-06-2007	Werkgroep
1.11	<ul style="list-style-type: none"> <li>- Vergadering van de werkgroep op 12-06-2007</li> </ul>	12-06-2007	Werkgroep
1.12	<ul style="list-style-type: none"> <li>- Precisering van routing A652</li> <li>- Verbetering van SituationNbr</li> </ul>	18-07-2007	Werkgroep
1.13	Vergadering van de werkgroep op 05-09-2007 <ul style="list-style-type: none"> <li>- Scenario routing A652</li> <li>- Variante voor NIC en VI</li> </ul>	07-09-2007	Website KSZ
1.14	Vergadering van de werkgroep op 17-10-2007 <ul style="list-style-type: none"> <li>- Gegevens uitgewisseld in geval van annulatie</li> <li>- Routing van A652</li> </ul>	23-10-2007	Website KSZ
1.15	Vergadering 11-01-2008 en verschillende uitwisselingen via mails en telefoon tussen de instellingen <ul style="list-style-type: none"> <li>- Statuut BIIReady</li> <li>- Juridische situatie</li> <li>- Relatie SequenceNbr en RequestSequenceNbr</li> </ul>	23-04-2008	Website KSZ

1.16	Vergadering van de werkgroep op 13 mei 2008: - waarden (1 en 2) van het statuut BIIReady - annulatie voor de VI's	26-05-2008	Website KSZ
------	---	------------	-------------

**INHOUDSTABEL**

**1. COÖRDINATEN VAN HET PROJECT..... 7**

**2. CONTEXT VAN HET PROJECT ..... 7**

**3. DOELSTELLINGEN VAN HET PROJECT ..... 7**

**4. SCOPE VAN HET PROJECT..... 8**

**5. ORGANISATIE VAN HET PROJECT..... 8**

5.1 DE OPDRACHTGEVERS ..... 8

5.2 DE INSTELLINGEN BETROKKEN IN HET PROJECT ..... 8

5.3 WELKE METHODE EN TIMING WORDT INZAKE COMMUNICATIE GEHANTEERD, NAAR EEN BEPAALDE  
INSTELLING OF GROEP VAN PERSONEN..... 9

5.4 CONTACTPERSONEN ..... 10

**6. RISICO'S EN AFHANKELIJKHEDEN ..... 10**

**7. FASEN EN PROJECTPLANNING ..... 10**

**8. SCHEMA VAN DE GEGEVENSUITWISSELING ..... 11**

8.1 SCENARIO'S AANVRAGEN..... 12

8.1.1 *Processen* ..... 12

8.1.2 *Stroom via KSZ* ..... 15

8.1.3 *Opmerkingen*..... 17

8.2 SCENARIO AMBTSHALVE HERZIENING..... 17

8.2.1 *Processen* ..... 17

8.2.2 *Stroom via KSZ* ..... 18

8.3 ANNULATIEPROCEDURES ..... 20

8.3.1 *Annulatie van een aanvraag door FOD SZ*..... 20

8.3.2 *Annulatie van een aanvraag door ISZ* ..... 20

8.4 DOORGAVE VAN DE WETTELIJKE GEGEVENS..... 21

**9. BESCHRIJVING VAN DE GEGEVENS (ATTESTEN A651 EN A652)..... 22**

9.1 STRUCTUUR GEGEVENSGEDEELTE BERICHTEN ..... 22

9.1.1 *A651* ..... 22

9.1.2 *A652* ..... 23

9.1.3 *Gegevensgedeelte Attestation*..... 24

**10. UITWISSELINGSMETHODE..... 39**

10.1 FORMAAT ..... 39

10.2 HOEDANIGHEIDSCODES ..... 39

10.3 MAILBOXEN ..... 39

10.4 STROMEN VIA KSZ..... 39

10.4.1 *Distributie A651* ..... 39

10.4.2 *Distributie A652* ..... 40

10.5 DE PREFIXEN ..... 42

10.5.1 *Identificatie van de stappen* ..... 42

10.5.2 *PREFIX A651-M*..... 43

10.5.3 *PREFIX A652-M*..... 44

**11. PERIODICITEIT EN VOLUMES..... 45**

**12. SITUATIE VAN DE VERSCHILLENDE PARTNERS ..... 45**

**13. JURIDISCHE SITUATIE..... 45**

<b>14.</b>	<b>RESOURCES .....</b>	<b>45</b>
14.1	INFORMATICA.....	45
14.2	FINANCIERING .....	46
<b>15.</b>	<b>CONCLUSIE INZAKE HAALBAARHEID EN AKKOORD VAN DE PARTNERS .....</b>	<b>46</b>

**FIGURENLIJST**

Figuur 1 :	Processen en timing behandeling dossier .....	11
Figuur 2 :	Processen van scenario's "aanvragen" .....	13
Figuur 3 :	Stroom via KSZ scenario's "aanvragen" .....	15
Figuur 4 :	Processen scenario 2 "ambtshalve herziening" .....	17
Figuur 5 :	Stroom via KSZ scenario 2 "ambtshalve herziening" .....	19
Figuur 6 :	Annulatie van een eerste aanvraag door FOD SZ.....	20
Figuur 7 :	Annulatie van een aanvraag door ISZ .....	20
Figuur 8 :	Doorgave van de wettelijke gegevens aan de FOD Sociale Zekerheid .....	21
Figuur 9:	Details stroom distributie A651 .....	39
Figuur 10:	Details stroom distributie A652 .....	40

## 1. COÖRDINATEN VAN HET PROJECT

*(Het betreft de identificatie van het project ten opzichte van de prioriteiten van het ACC, het imputatiedomein en het bestuursplan)*

- 7200 Stroom rechten in de kinderbijslagsector
- 651 Stroom tussen de kinderbijslagsector en de FOD Sociale Zekerheid met betrekking tot kinderen met een handicap (berichten A651 en A652)

## 2. CONTEXT VAN HET PROJECT

Momenteel gebeurt de uitwisseling van gegevens tussen de sector van de kinderbijslag en de FOD Sociale Zekerheid met betrekking tot kinderen getroffen door een lichamelijke of geestelijke aandoening via papieren formulieren. Deze manier van werken is niet altijd waterdicht op het gebied van de bescherming van de medische gegevens van de betrokkenen en de ontvangst en opvolging van de documenten door de betrokken instellingen.

Daarom hebben de FOD Sociale Zekerheid en de RKW de idee geopperd een interactief systeem uit te bouwen voor de uitwisseling met betrekking ten behoeve van de kinderen getroffen door een lichamelijke of geestelijke ongeschiktheid. Deze uitwisseling zou plaats moeten vinden door middel van een elektronische flux.

Deze flux zou voor de sector van de kinderbijslag een overzicht moeten bevatten van alle toegekende punten en pertinente parameters noodzakelijk voor de vaststelling en voortzetting van het recht op verhoogde kinderbijslag. Bovendien moet deze flux voldoende waarborgen inzake privacy bevatten aangaande het medisch karakter van de gegevens. Om die reden zouden enkel de kinderbijslagsector en eventueel andere geïnteresseerde sectoren (RIZIV) toegang mogen hebben tot deze elektronische gegevens. De FOD zou tevens op het moment dat zij een volledig administratief dossier heeft, een bericht aan de kinderbijslaginstellingen moeten sturen om hen daarvan op de hoogte te stellen.

Op specifieke vraag van de FOD Sociale Zekerheid zou de ontwikkeling van deze elektronische flux moeten toelaten alle nieuwe aanvragen bij de kinderbijslaginstellingen te traceren en op te volgen. Tevens is de sector kinderbijslag de mening toegedaan dat alle herzieningen op dezelfde manier gerouteerd en getraceerd moeten worden.

Sinds een aantal jaren probeert de RKW de bestaande procedures te vereenvoudigen. Het is dan ook opportuun om van de ontwikkeling van deze nieuwe elektronische gegevensuitwisseling gebruik te maken om te komen tot een maximale uitwisseling van gegevens tussen de betrokken sectoren. Deze implementatie zou tevens aangewend moeten worden om de uitwisseling van niet relevante en niet noodzakelijke gegevens in de toekomst te vermijden.

## 3. DOELSTELLINGEN VAN HET PROJECT

*(De verwachte situatie die bereikt dient te worden ten opzichte van de huidige situatie. Formuleren van doelstellingen door toepassing van het SMART-concept: Specifiek – Meetbaar – Aantrekkelijk – Realistisch – Temporeel)*

Via een elektronische uitwisseling van gegevens tussen alle actoren van de keten van de kinderbijslagen komen tot een snellere dienstverlening en afhandeling van de dossiers van gehandicapte kinderen en een beter beheers- en beleidsapparaat (via statistieken en boordtabellen).

## 4. SCOPE VAN HET PROJECT

*(Dit komt neer op een afbakening van het project: beschrijving van de functionaliteiten van het product of de dienst en van de werkzaamheden die verricht moeten worden om dit product of deze dienst te leveren)*

De voornaamste onderdelen van dit project kunnen ingedeeld worden in twee fasen:

Gezien de prioriteit van het project worden in een eerste fase vier scenario's van aanvraag geïmplementeerd, namelijk de eerste aanvraag, de ambtshalve herziening, de herziening op vraag van de ouders of derden en aanvraag door een KBF.

Een tweede latere fase van dit project bestaat erin om de procedure voor de arbeidsrechtbank elektronisch te verwezenlijken.

Herzieningsaanvraag door FOD Sociale Zekerheid is momenteel niet toegepast maar is juridisch voorzien. Dit moet in de scope van het project ook voorzien worden.

## 5. ORGANISATIE VAN HET PROJECT

### 5.1 De opdrachtgevers

RKW en FOD SZ

### 5.2 De instellingen betrokken in het project

*Welke instellingen (primair of secundair netwerk) zijn betrokken bij het project? Identificatie van de personen die deze instellingen vertegenwoordigen.*

Instellingen primair netwerk	Vertegenwoordigd door
FOD SZ (sector 016) Instelling 0	- Pierre Van Damme - Jan Vermoesen - Dominique Baudru - Eddy Scheelen
RKW (sector 007) Instellingen (0 en 1)	- Johan Buyck - Vincentia Michiels - David Beck - Philip Ringoir - Jeroen Willems - Anne-Michèle Wauthier
RSVZ (sector 015) Instellingen (0 en 1)	- Anne Cools - Simon-Pierre Dupont
RIZIV (sector 021) Instellingen (0)	- Louis VanDamme - Christine Pauwels
NIC (sector 011) Instellingen (0, 1)	- Christian Vanoycke - Marc Meyer



<b>Verzekeringsfondsen</b>	<b>Vertegenwoordigd door</b>
HZIV	- Magali Wacheul
SVMB	- Virginie Lenssen
ACERTA	- Patrick Verschooren - Kris Van Den Bergh
LCM	- Patrick Van Driesche
NVSM	- Jan Raecke
LNZ	- Marc Hollevoet - Sabine Clauwaert
MLOZ	- André Coart - Geert Hautekeete
NMBS	- Linda Vandencruys
<b>Kinderbijslagsfondsen</b>	<b>Vertegenwoordigd door</b>
ADMB	- Patrick Demey - Leopold De Craemer
UCM	- Michel Delforge - Marc Delchef
Groep S	- Vincent Edart
Partena	- Daniel Buyle
RSZPPO	- Jean Counet
<b>Andere instelling</b>	<b>Vertegenwoordigd door</b>
Cegeka	- Benny Putzeys

### **5.3 Welke methode en timing wordt inzake communicatie gehanteerd, naar een bepaalde instelling of groep van personen**

Gebruik van een gemeenschappelijke werkruimte "eteamHandichild" op de eWorkspace van de sociale zekerheid waarbij alle instellingen van het primaire netwerk kunnen aangesloten worden door middel van een ambtenaartoken. Op dit ogenblik hebben een aantal instellingen van het secundaire netwerk al toegang tot de eWorkspace van de sociale zekerheid. In de toekomst is het de bedoeling dat elke instelling van het secundaire netwerk daar ook toegang tot krijgt.

## 5.4 Contactpersonen

Instellingen	Contactpersonen	Email	Telefoon
KSZ-BCSS	Laurence Ngosso	<a href="mailto:laurence.ngosso@ksz-bcss.fgov.be">laurence.ngosso@ksz-bcss.fgov.be</a>	02-741 83 33
FOD SOCIALE ZEKERHEID- SPF SÉCURITÉ SOCIALE	Jan Vermoesen Eddy Scheelen (technique) Bernard Vandecavey Eddy Verhulst Tom Delust	<a href="mailto:Eddy.verhulst@minsoc.fed.be">Eddy.verhulst@minsoc.fed.be</a> <a href="mailto:Tom.DeLust@minsoc.fed.be">Tom.DeLust@minsoc.fed.be</a> <a href="mailto:Jan.vermoesen@minsoc.fed.be">Jan.vermoesen@minsoc.fed.be</a> <a href="mailto:Eddy.scheelen@minsoc.fed.be">Eddy.scheelen@minsoc.fed.be</a> <a href="mailto:Bernard.vandecavey@minsoc.fed.be">Bernard.vandecavey@minsoc.fed.be</a>	02-509.81.10 02-509 80 55 02-509 81 82 02-528 64 96
RKW-ONAFSTS	Johan Buyck Vincentia Michiels David Beck (technique) Anne-Michèle Wauthier	<a href="mailto:Johan.buyck@rkw-onafts.fgov.be">Johan.buyck@rkw-onafts.fgov.be</a> <a href="mailto:Vincentia.michiels@rkw-onafts.fgov.be">Vincentia.michiels@rkw-onafts.fgov.be</a> <a href="mailto:David.beck@rkw-onafts.fgov.be">David.beck@rkw-onafts.fgov.be</a> <a href="mailto:anne-michele.wauthier@rkw-onafts.fgov.be">anne-michele.wauthier@rkw-onafts.fgov.be</a>	02-237 29 33 02-237 26 96 02-237 24 41 02-237 23 56
RSVZ-INASTI	Anne Cools Simon-Pierre Dupont	<a href="mailto:anne.cools@rsvz-inasti.fgov.be">anne.cools@rsvz-inasti.fgov.be</a> <a href="mailto:simon-pierre.dupont@rsvz-inasti.fgov.be">simon-pierre.dupont@rsvz-inasti.fgov.be</a>	02-546 42 23 02-546 43 70
NIC-CIN	Christian Vanoycke Marc Meyer Frédérick Lecharlier	<a href="mailto:Christian.Vanoycke@cin.skynet.be">Christian.Vanoycke@cin.skynet.be</a> <a href="mailto:marc.meyer@intermut.be">marc.meyer@intermut.be</a> <a href="mailto:Frederick.Lecharlier@mc.be">Frederick.Lecharlier@mc.be</a>	02-742 29 06 02-742 29 07 02-246.47.65
RIZIV-INAMI	Louis VanDamme Christine Pauwels Freddy Van Gerven (aspect technique) Baudewijn Meeus	<a href="mailto:Louis.VanDamme@riziv-inami.fgov.be">Louis.VanDamme@riziv-inami.fgov.be</a> <a href="mailto:Christine.pauwels@riziv-inami.fgov.be">Christine.pauwels@riziv-inami.fgov.be</a> <a href="mailto:Freddy.VanGerven@riziv.fgov.be">Freddy.VanGerven@riziv.fgov.be</a> <a href="mailto:Baudewijn.meeus@riziv-inami.fgov.be">Baudewijn.meeus@riziv-inami.fgov.be</a>	02-739 74 26 02-739 74 84 02-739 75 69 02/739 74 17

## 6. RISICO'S EN AFHANKELIJKHEDEN

Volgehouden medewerking van alle betrokken actoren.

## 7. FASEN EN PROJECTPLANNING

De FOD Sociale Zekerheid wenst de stroom te testen met de wettelijke gegevens.

De RSVZ laat weten dat ze de testfase in 2007 niet kunnen realiseren. Om die reden moet een dubbel circuit voorzien worden.

Oktober – november 2007

Testfase A651

December 2007

Testfase A651 en A652

2<sup>de</sup> kwartaal 2008

Inproductiestelling A651 en A652

## 8. SCHEMA VAN DE GEGEVENSUITWISSELING

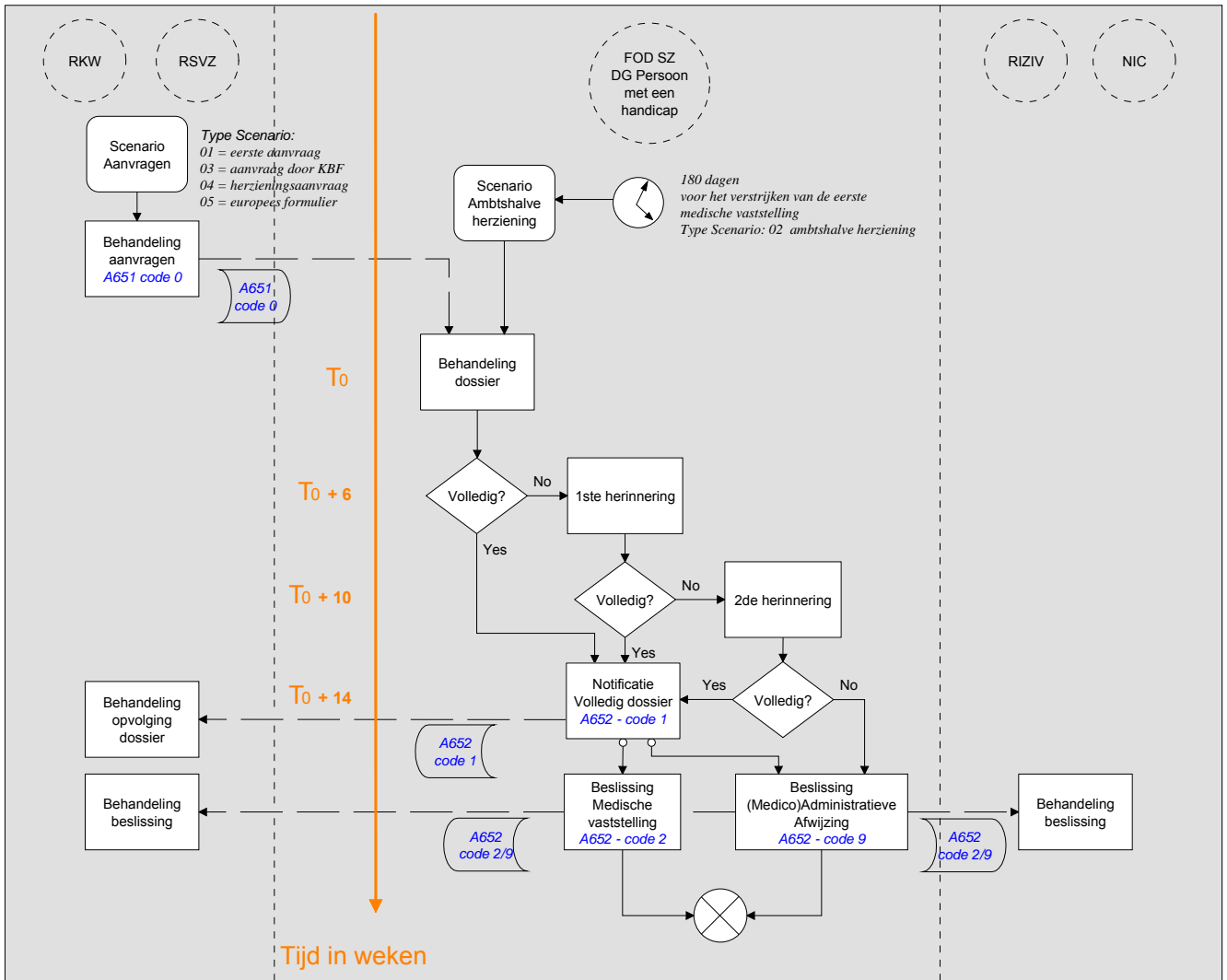

**Figuur 1 : Processen en timing behandeling dossier**

De FOD krijgt een melding van het versturen van de aanvraagdOCUMENTEN. Vraag blijft wie de opvolging doet van de aanvragen. De FOD stelt dat wanneer zij de herinneringen doet, zij tevens de kosten draagt. De RKW deelt mee dat de kinderbijslagsector op de hoogte wenst gesteld te worden van het feit of een dossier volledig is of niet. Er dient vastgelegd te worden wanneer een dossier al dan niet als compleet kan beschouwd worden.

Na overleg doet de FOD Sociale Zekerheid de **functionele opvolging**.

## 8.1 Scenario's aanvragen

Een aanvraag wordt ingediend in vier volgende gevallen:

- 1) Op aanvraag van de ouders (code scenario 01)

Voor de meeste eerste aanvragen voor een verhoogde kinderbijslag voor een gehandicapt kind.

- 2) Aanvraag door KBF (code scenario 03)

Deze aanvraag gebeurt voor ad hoc gevallen ten gevolge van een bepaald evenement wanneer het kind bijvoorbeeld gaat werken. Dit is verschillend van de ambtshalve herziening.

- 3) Herziening op vraag van de ouders of derden (code scenario 04)

De ouders of derden kunnen een herziening van de lopende medische erkenning vragen als er nieuwe elementen zijn die een herziening van de oorspronkelijke beslissing wettigen. De ouders vragen aan de kinderbijslaginstelling om deze herziening om de procedure op te starten.

- 4) Europees formulier (code scenario 05)

De aanvraag voor een verhoogde tegemoetkoming voor een kind dat in een andere E.E.G-lidstaat verblijft gebeurt via het formulier model E407.

Op Europees niveau is er voorlopig geen sprake om dit formulier elektronisch op te sturen. Wat hier binnen de projectscope valt is de behandeling van de antwoorden en de gegevensuitwisseling tussen de instellingen van het netwerk van de Belgische sociale zekerheid.

### 8.1.1 Processen

Actoren:

- de bijslagtrekkende
- de kinderbijslagfondsen
  - o de fondsen beheerd door RKW
  - o de fondsen voor zelfstandigen beheerd door RSVZ
- FOD SZ
- RIZIV
- en NIC

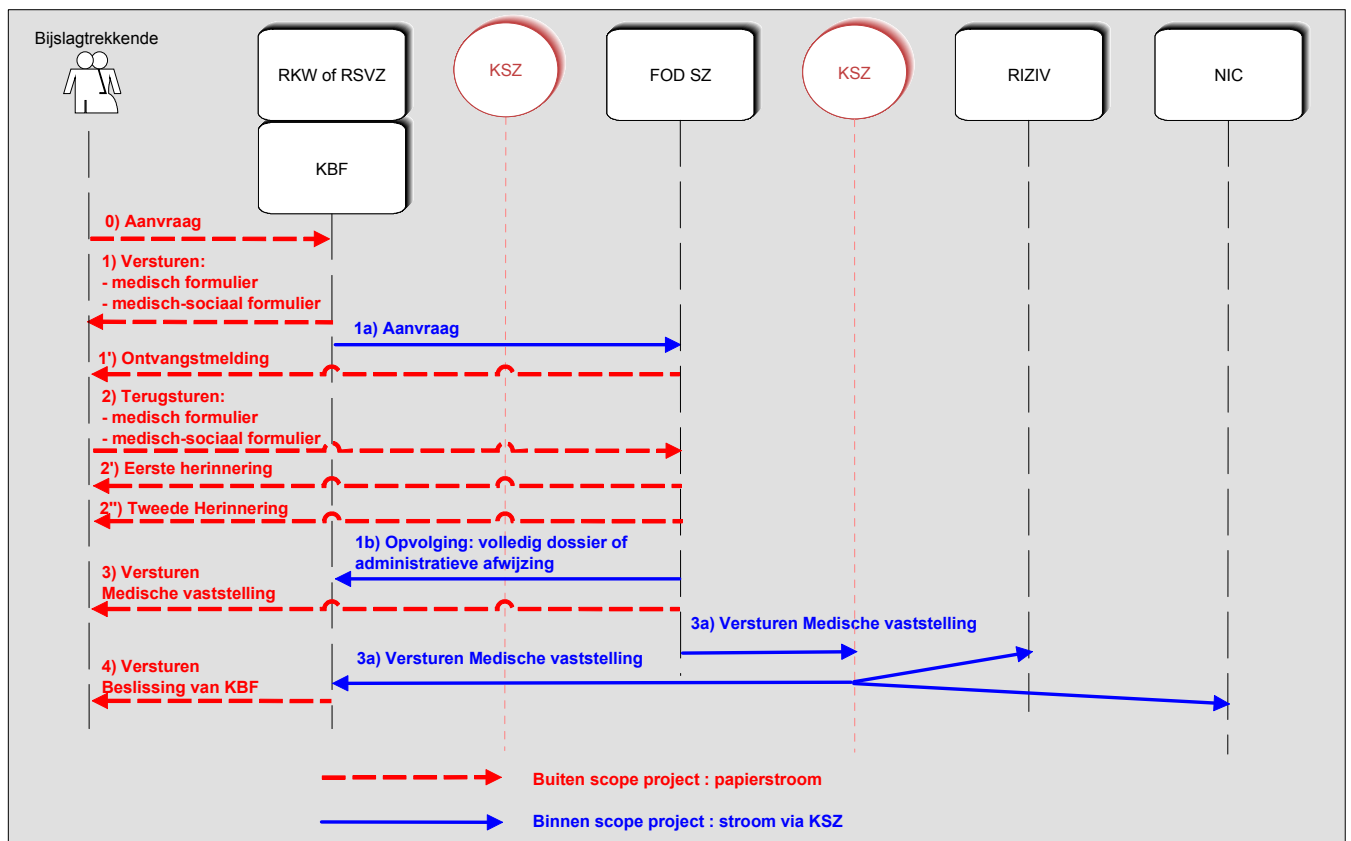

Figuur 2 : Processen van scenario's "aanvragen"

- 0) ( $T_0$ ) De aanvraag voor een verhoogde kinderbijslag gebeurt door de bijslagtrekkende (ouder, grootouder, enz.) telefonisch of schriftelijk bij het kinderbijslagfonds. De datum van de aanvraag aan het fonds is de officiële startdatum van de procedure.
- 1) ( $\approx T_0$ ) Het kinderbijslagfonds verstuurt vervolgens twee papierdocumenten naar de aanvrager:
- het medisch formulier
  - het medisch-sociaal formulier
- 1a) ( $\approx T_0$ ) Het kinderbijslagfonds stuurt de aanvraag naar de FOD Sociale Zekerheid met in het gegevens-gedeelte de identificatie attest, de identificatie aanvraag, de identificatie kind en de identificatie gegevens gehandicapt kind.
- 1') ( $\approx T_0 + 1$  wk) De FOD Sociale Zekerheid meldt aan de bijslagtrekkende dat de aanvraag op een bepaalde datum werd ontvangen. Papieren ontvangstbewijs.
- 2) De bijslagtrekkende verstuurt het door de behandelende geneesheer ingevulde medisch formulier en het eventuele medisch-sociaal formulier naar de FOD Sociale Zekerheid.
- 2') ( $T_0 + 6$  wk) Indien het dossier onvolledig is stuurt de FOD Sociale Zekerheid een herinnering in de vorm van papierdocument naar de bijslagtrekkende dat enkele documenten ontbreken.
- Eerste rappel: maximum 6 weken na de officiële aanvraagdatum.
- 2'') ( $T_0 + 10$  wk) Tweede rappel 4 weken later, dus maximum 10 weken na de officiële aanvraagdatum.
- 1b)  $T_1 \leq (T_0 + 14$  wk) Code 1: De FOD Sociale Zekerheid doet de opvolging van het dossier en stuurt de melding "Volledig dossier" voor elk volledig dossier binnen de 14 weken.
- $T_1 \geq (T_0 + 14$  wk) Code 9: Administratieve weigering 4 weken na de tweede rappel, dus maximum 14 weken na de officiële aanvraagdatum.
- 3)  $T_2 = (T_0 + y$  wk) Code 2: De FOD Sociale Zekerheid verstuurt de beslissing op het gebied van medische erkenning naar de bijslagtrekkende via het formulier "Beslissing FOD SZ".
- 3a) ( $T_2$ ) De FOD Sociale Zekerheid stuurt het attest A652 "Medische vaststelling" door naar de KSZ.
- ( $T_2$ ) De KSZ deelt de beslissing van de FOD SZ, hetzij positief (medische vaststelling), hetzij negatief (medisch-administratieve afwijzing) mee aan het KBF, aan het RIZIV en/of aan het NIC (Routing A652, zie § 10.5.1.3) via het formulier A652 "Beslissing FOD SZ". Dit zou ingediend worden voor een verhoogde tegemoetkoming en de sociale MAF.
- 4)  $T_3 = (T_0 + z$  wk) Het kinderbijslagfonds verstuurt naar de bijslagtrekkende via het formulier "Melding administratieve beslissing" de beslissing op het gebied van de toekenning van verhoogde kinderbijslag voor kinderen met aan aandoening.

### 8.1.2 Stroom via KSZ

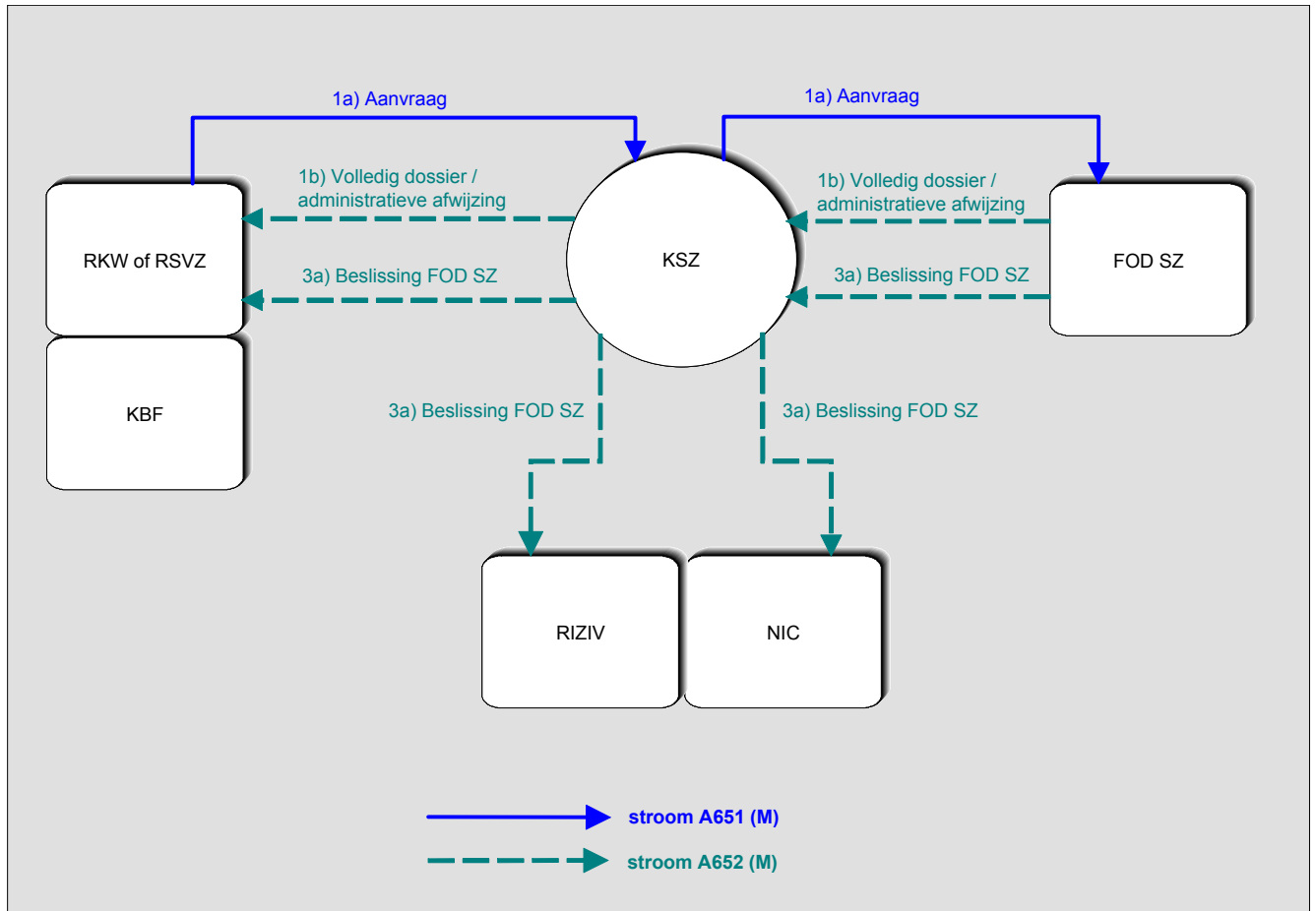

Figuur 3 : Stroom via KSZ scenario's "aanvragen"

#### A) M-Formulier A651

1a) Het kinderbijslagfonds stuurt via de KSZ de nieuwe aanvraag A651 naar de FOD Sociale Zekerheid:

- a. voor een bepaald INSZ (verplicht),
- b. op een bepaalde datum (verplicht),
- c. gegevensgedeelte "Attestation" correct ingevuld
  - i. de identificatie attest "**AttestationIdentification**"
  - ii. de identificatie kind "**ChildIdentification**"
  - iii. de identificatie aanvraag met het type aanvraag (scenario): "**ApplicationIdentification**" (blok "**Request**" zit erin)

RKW of RSVZ sturen een mailbox A651 met voorleggingen door naar de KSZ. In de prefix van het bericht wordt het INSZ en het periode aangeduid.

De KSZ stuurt voor deze mailbox een ACR terug. Voor elke voorlegging voert de KSZ een syntaxcontrole en een blokkerende integratiecontrole uit voor de afzenders (RKW en RSVZ).

Voor elke voorlegging zal de KSZ een veiligheids- en een syntaxcontrole uitvoeren Voor de ontvanger (FOD SZ):

- Oplossing 1: **een niet blokkerende integratiecontrole voor de FOD SZ** om toe te laten de aanvragen voor niet geïntegreerde gehandicapte kinderen toch te mogen ontvangen. Een i605 zal nog steeds noodzakelijk gebeuren om nieuwe gehandicapte kinderen bij FOD SZ te laten integreren met een controle door het Rijksregister; standaardoplossing gewenst door RKW. Blokkerende integratiecontrole gebeurt steeds bij de voorlegger.

Ingeval van syntax- of veiligheidsprobleem of integratieproblemen afzender stuurt de KSZ een definitief negatief antwoord terug.

Indien de verwerking van de voorlegging evenwel correct verloopt, stuurt de KSZ een tussentijds antwoord terug. De voorlegging wordt dan verder doorgegeven aan de FOD SZ, die een definitief antwoord terugstuurt. Dit antwoord wordt door de KSZ verder doorgegeven aan de vragende ISZ.

Elke voorlegging geeft aldus aanleiding tot slechts één definitief antwoord, hetzij positief, hetzij negatief. Deze antwoorden worden via mailbox overgemaakt aan de ISZ.

## B) M-Formulier A652

- 1b) De FOD Sociale Zekerheid antwoordt via de KSZ met het bericht **A652** met de melding “volledig dossier” indien het dossier volledig is of met een medisch-administratieve afwijzing als functioneel definitief antwoord. Het gegevensgedeelte “**FPSDossier**” volledig correct ingevuld met

- Scenario 01, 03, 04 of 05

In de voorziene segmenten van de prefix van het bericht A652 en in functie van de beslissing duidt de FOD SZ

- SLAGING\_STROOM 1 (Volledig dossier)

of

- SLAGING\_STROOM 9 (afwijzing)

Afhankelijk van het verwijzingsrepertorium stuurt de KSZ de distributiestroom A652 aan de RKW en het RSVZ.

- 3a) De FOD Sociale Zekerheid deelt de beslissing op het gebied van medische erkenning of medisch-administratieve afwijzing mee aan de KSZ. Het gegevensgedeelte “**FPSDossier**” volledig correct ingevuld met

- Scenario 01, 03, 04 of 05

In de voorziene segmenten van de prefix van het bericht A652 en in functie van de beslissing duidt de FOD SZ

- SLAGING\_STROOM = 2 (medische vaststelling)

of

- SLAGING\_STROOM = 9 (afwijzing)

Afhankelijk van het verwijzingsrepertorium stuurt de KSZ aan de RKW, het RSVZ, het RIZIV en aan het NIC het statuut via het formulier “Medische vaststelling”. Dit zou ingediend worden voor een verhoogde tegemoetkoming en de sociale MAF. Het gegevensgedeelte “**FPSDossier**” volledig correct ingevuld.

FOD SZ stuurt zijn voorleggingen in een mailbox door naar de KSZ.

De KSZ stuurt voor deze mailbox een header-ACR terug. Voor elke voorlegging voert de KSZ een veiligheidscontrole, een syntaxcontrole en **een blokkerende integratiecontrole** uit voor de afzender (FOD SZ) en voor de ontvangers (RKW, RSVZ, NIC en RIZIV).

Ingeval van veiligheids- of syntaxprobleem of niet-integratie stuurt de KSZ een definitief negatief antwoord terug. De afzenders moeten dan snel de nodige acties ondernemen in functie van de returncodes die zij krijgen.

Indien de verwerking van het attest A652 evenwel correct verloopt, stuurt de KSZ een definitief positief antwoord terug. Elke voorlegging geeft aldus aanleiding tot slechts één definitief antwoord, hetzij positief, hetzij negatief.

De records waarvoor een definitief positief antwoord werd door de KSZ gegeven worden verder onder de vorm van distributies overgemaakt aan de RKW, RSVZ, NIC en/of RIZIV (via mailbox).



### 8.1.3 Opmerkingen

- **Het onderscheid** tussen stelsels jonger en ouder dan 21 jaar **is niet nodig**.
- De sector ziekteverzekering laat weten dat zij tevens wenst op de hoogte gebracht te worden wanneer een sociaal verzekerde zijn recht op kinderbijslag verliest.
- FOD SZ heeft voor oplossing 1 gekozen (zie boven). De twee andere oplossingen voor integratiecontrole werden door FOD SZ niet onthouden:
  - Oplossing 2: een automatische integratiecontrole voor de FOD SZ op basis van (enkel) het INSZ van de betrokkene zonder controle door het Rijksregister (dus niet zoals i605 !!!). Standaardoplossing KSZ !!!
  - Oplossing 3: een automatische integratiecontrole voor de FOD SZ op basis van het INSZ van de betrokkene MET sommige controles (te definiëren). Vereist ontwikkeling bij de KSZ !!!
- Voor een full XML-bericht (eventueel in een latere fase) zou de KSZ een automatische integratiecontrole kunnen implementeren met een controle van INSZ, naam en voornaam door het “mini-Rijksregister” (foneem).

## 8.2 Scenario ambtshalve herziening

Een ambtshalve herziening gebeurt uiterlijk 180 dagen voor het verstrijken van de eerste medische vaststelling op initiatief van de FOD SZ.

### 8.2.1 Processen

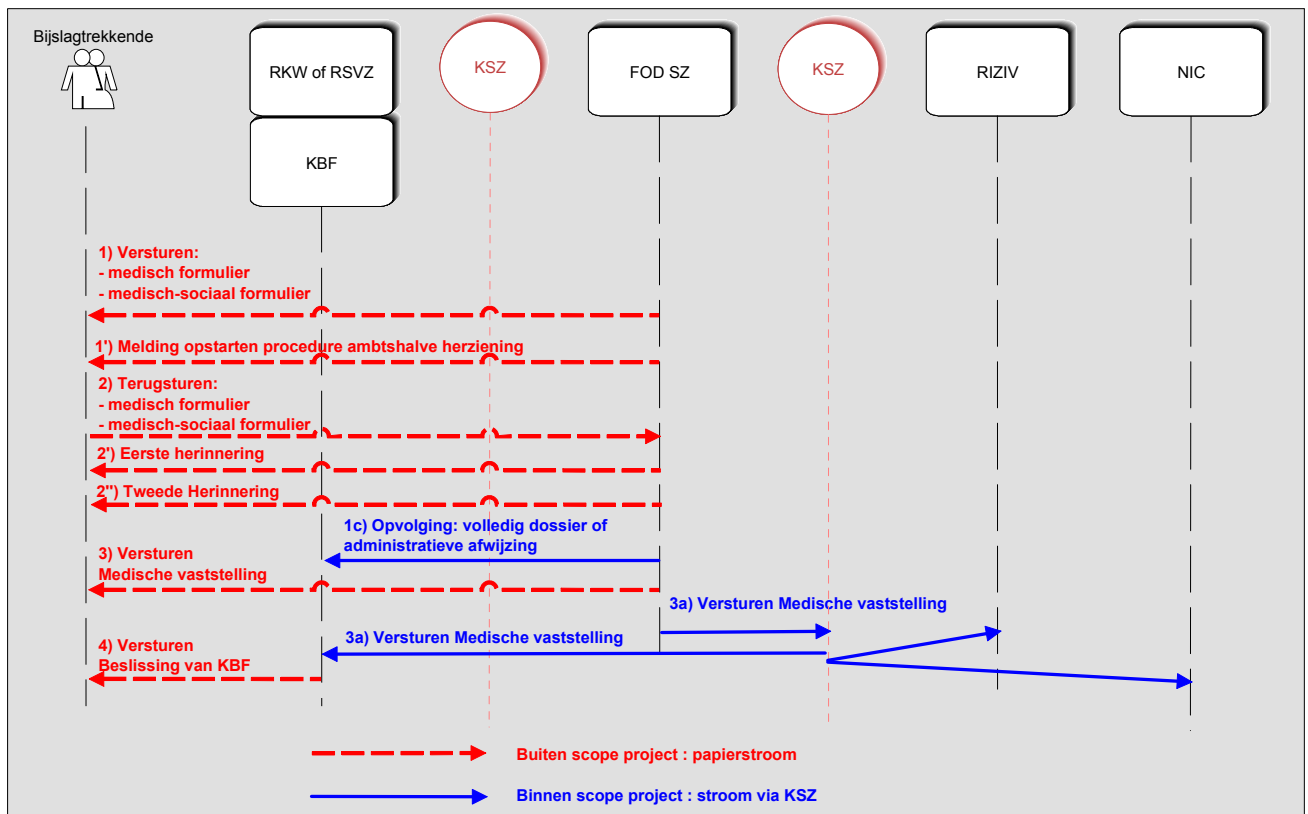

Figuur 4 : Processen scenario 2 “ambtshalve herziening”

- 1c) T<sub>0</sub> de FOD Sociale Zekerheid stuurt een bericht **A652** met de melding van opstarten ambtshalve herziening indien het dossier volledig is of van een administratieve afwijzing aan de KSZ die dit naar de RKW of het RSVZ doorstuurt.
    - a. voor een bepaald INSZ (verplicht),
    - b. op een bepaalde datum (verplicht),
    - c. gegevensgedeelte "Attestation" correct ingevuld
      - a. de identificatie attest "**AttestationIdentification**"
      - b. de identificatie kind "**ChildIdentification**"
      - c. de identificatie aanvraag met het type aanvraag: ambtshalve herziening "**ApplicationIdentification**" (blok "**Request**" zit erin)
  - 2) (≈ T<sub>0</sub> + 1 wk) De FOD Sociale Zekerheid meldt aan de bijslagtrekkende dat de procedure van ambtshalve herziening op een bepaalde datum is gestart. Papieren ontvangstbewijsdocument.
  - 3) De FOD Sociale Zekerheid verstuurt de beslissing op het gebied van medische erkenning naar de bijslagtrekkende via het formulier "Medische vaststelling".
  - 3a) De FOD Sociale Zekerheid deelt de beslissing hetzij positief (medische vaststelling) hetzij negatief (medisch-administratieve afwijzing) op het gebied van medische erkenning mee aan de KSZ via het formulier A652 "Medische vaststelling". De FOD SZ zal de medische beslissing niet meer schriftelijk meedelen aan de kas maar enkel nog elektronisch aan de KSZ.
- De KSZ deelt de beslissing van de FOD SZ mee aan de juiste bestemmingen: de kinderbijslagsector, (RKW of RSVZ), het RIZIV en het NIC via het formulier A652 "Medische vaststelling". Dit zou ingediend worden voor een verhoogde tegemoetkoming en de sociale MAF.
- 4) Het kinderbijslagfonds verstuurt naar de bijslagtrekkende via het formulier X1 de beslissing op het gebied van de toekenning van toeslag voor kinderen met aan aandoening.

### 8.2.2 Stroom via KSZ

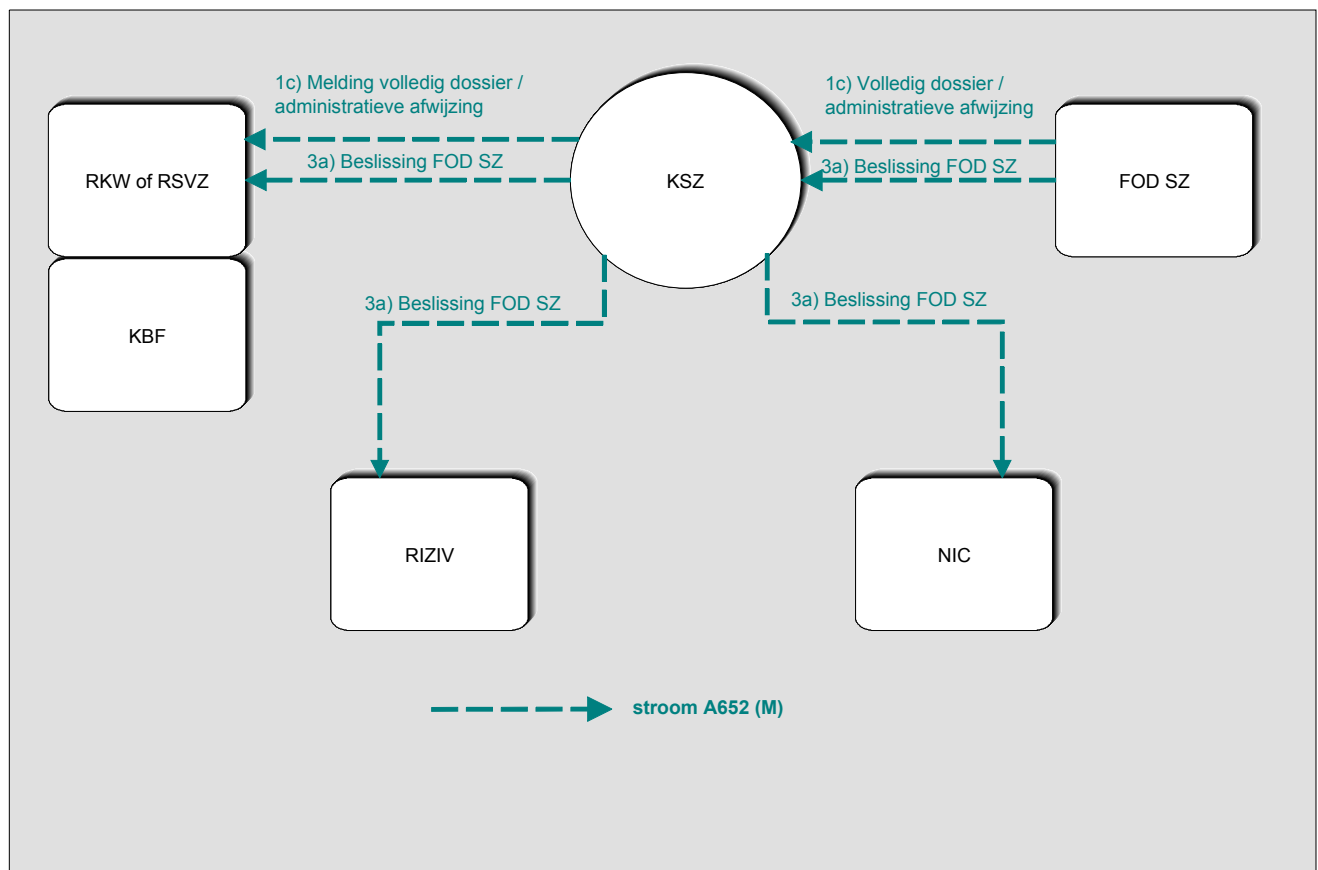

Figuur 5 : Stroom via KSZ scenario 2 “ambtshalve herziening”

## B) M-Formulier A652

1c) De FOD Sociale Zekerheid stuurt het attest **A652** naar de KSZ. Het gegevensgedeelte “**FPSDossier**” volledig correct ingevuld met

- Scenario 2 ambtshalve herziening

In de voorziene segmenten van het prefix van het bericht A652 en in functie van de beslissing duidt de FOD SZ

- SLAGING\_STROOM 1 (Volledig dossier)

of

- SLAGING\_STROOM 9 (afwijzing)

Afhankelijk van het verwijzingsrepertorium stuurt de KSZ de distributiestroom A652 aan de RKW en het RSVZ.

3a) De FOD Sociale Zekerheid stuurt het attest A652 naar de KSZ. Het gegevensgedeelte “**FPSDossier**” volledig correct ingevuld met

- Scenario 2 ambtshalve herziening

In de voorziene segmenten van het prefix van het bericht A652 en in functie van de beslissing duidt de FOD SZ

- SLAGING\_STROOM = 2 (medische vaststelling)

of

- SLAGING\_STROOM = 9 (afwijzing)

Afhankelijk van het verwijzingsrepertorium stuurt de KSZ aan de RKW, het RSVZ, het RIZIV en aan het NIC het statuut via het formulier “Medische vaststelling”. Dit zou ingediend worden voor een verhoogde tegemoetkoming en de sociale MAF.

De FOD SZ stuurt zijn voorleggingen in een mailbox door naar de KSZ. In het voorleggingsprefix worden begin/einde bericht ingevuld.

De KSZ stuurt voor deze mailbox een ACR terug. Voor elke voorlegging voert de KSZ een veiligheidscontrole, een syntaxcontrole en **een blokkerende integratiecontrole** uit voor de afzender (FOD SZ) en voor de ontvangers (RKW, RSVZ, NIC en RIZIV).

Ingeval van veiligheids- of syntaxprobleem of niet-integratie stuurt de KSZ een definitief negatief antwoord terug.

Indien de verwerking van het attest A652 evenwel correct verloopt, stuurt de KSZ een definitief positief antwoord terug. Elke voorlegging geeft aldus aanleiding tot slechts **één** definitief antwoord, hetzij positief, hetzij negatief.

De records waarvoor een definitief positief antwoord gegeven werd door de KSZ, worden verder onder de vorm van distributies overgemaakt aan de RKW, RSVZ, NIC en/of RIZIV (via mailbox).

## 8.3 Annulatieprocedures

### 8.3.1 Annulatie van een aanvraag door FOD SZ

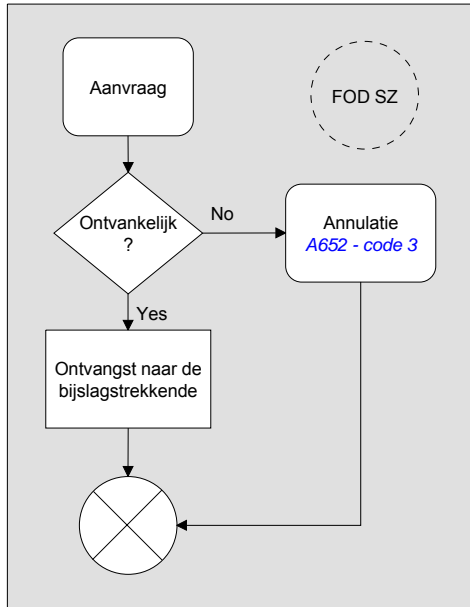

Een aanvraag kan niet-ontvankelijk zijn wanneer bijvoorbeeld blijkt dat het gaat om een **verkeerd INSZ** na controle van de overeenstemming tussen het INSZ van het prefix en het INSZ uit het gegevensgedeelte.

In dat geval stuurt de FOD SZ een A652-bericht om de verkeerde aanvraag te annuleren, met de code SLAGING\_STROOM = '3' (annulatie) in het prefix.

In het gegevensgedeelte vermeldt de FOD SZ enkel:

**AttestationIdentification**

- AttestationID die geannuleerd moet worden,
- SituationNbr = 00
- AttestationStatus = '3' (annulatie)

**ChildIdentification :**

- NISS

**ApplicationIdentification :**

- CancellationReason (reden van annulatie)

De annulatieattesten van de FOD SZ worden verder verstuurd naar de RKW en het NIC.

**Figuur 6 : Annulatie van een eerste aanvraag door FOD SZ**

### 8.3.2 Annulatie van een aanvraag door ISZ

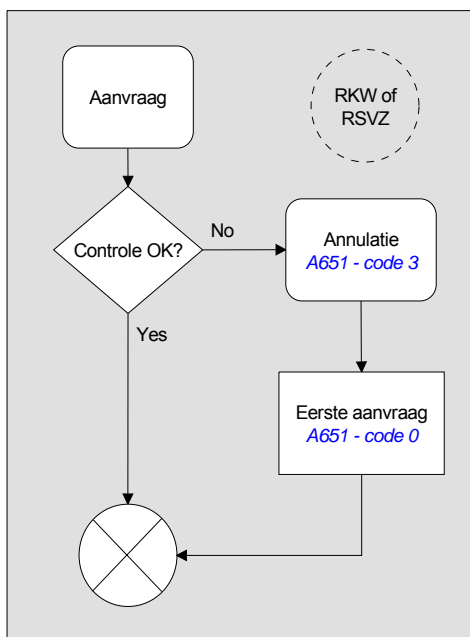

Een eerste aanvraag kan niet-ontvankelijk zijn wanneer het bijvoorbeeld gaat om een **verkeerd INSZ** dat wel bij het KBF geïntegreerd werd maar niet met betrekking tot de juiste persoon.

In dat geval stuurt het KBF (RKW of RSVZ) een A651-annuleringsbericht naar de FOD SZ met de code SLAGING\_STROOM = '3' (annulatie) in het prefix.

Het KBF zal in elk geval een nieuwe aanvraag moeten indienen met betrekking tot de juiste persoon.

In theorie kan dit geval zich voordoen, maar in de praktijk zal het bijna nooit gebeuren uitgaande van het feit dat er een eerste controle is gebeurd bij het kinderbijslagfonds alvorens de eerste aanvraag verstuurd werd.

In het gegevensgedeelte vermeldt het KBF (RKW of RSVZ) enkel:

**AttestationIdentification**

- AttestationID die geannuleerd moet worden,
- SituationNbr = 00
- AttestationStatus = '3' (annulatie)

**ChildIdentification :**

- NISS

**ApplicationIdentification :**

- CancellationReason (reden van annulatie)

**Figuur 7 : Annulatie van een aanvraag door ISZ**

Als de FOD SZ ondertussen al een A652-attest verstuurd heeft, moeten de RKW of het RSVZ dit in hun respectievelijke sector annuleren.

## 8.4 Doorgave van de wettelijke gegevens

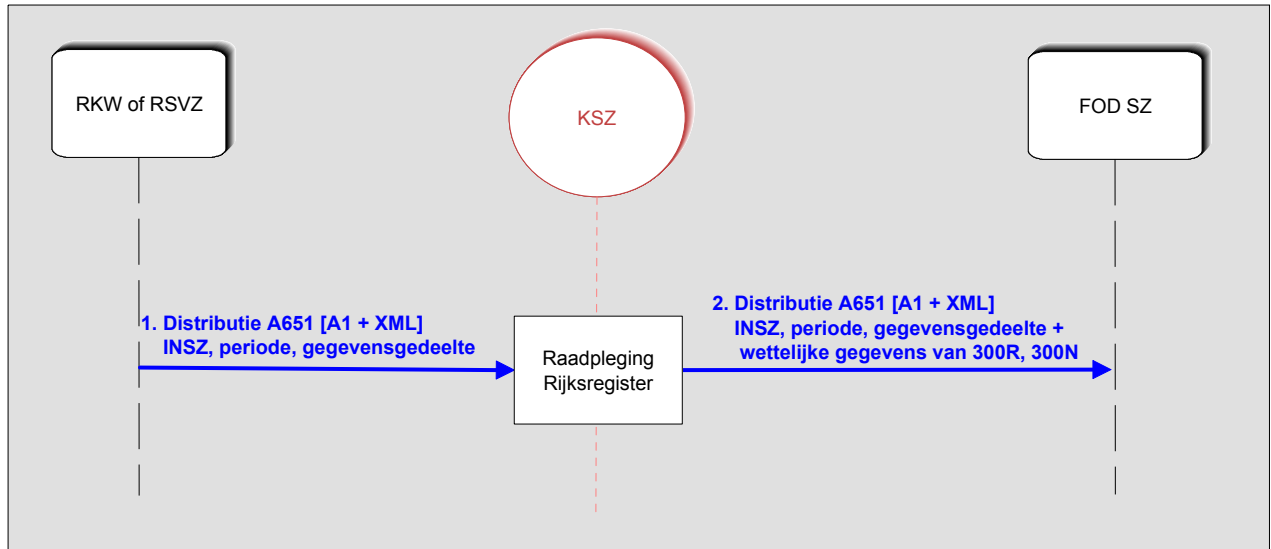

**Figuur 8 : Doorgave van de wettelijke gegevens aan de FOD Sociale Zekerheid**

De instellingen die deelnemen aan de gegevensuitwisseling zijn niet de authentieke bron van de wettelijke gegevens. Het Rijksregister of het Bisregister van de Kruispuntbank van de Sociale Zekerheid kunnen de wettelijke gegevens van het gehandicapt kind meedelen.

In het bericht aanvraag A651, op basis van het meegedeelde INSZ zal de KSZ de wettelijke gegevens meedelen aan de FOD Sociale Zekerheid met het oog op de integratie van een nieuw INSZ.

De instellingen wisselen onder elkaar de informatie uit het gegevensgedeelte uit, maar niet de wettelijke gegevens (LegalData).



## 9. BESCHRIJVING VAN DE GEGEVENS (ATTESTEN A651 EN A652)

M = "Mandatory" (Verplicht)  
 C = "Conditional" (Facultatief)  
 / = niet van toepassing voor dit statuut  
 pos.alfa. = posities alfanumeriek  
 pos.num.= posities numeriek

### 9.1 Structuur gegevensgedeelte berichten

9.1.1 A651	
RUBRIEK	WAARDE
<b>Attestation</b>	Gegevensgedeelte van het attest
<b>X001</b>	Equivalent XML standaard N001 INHOUSE. Zie Doc N001 op website van KSZ

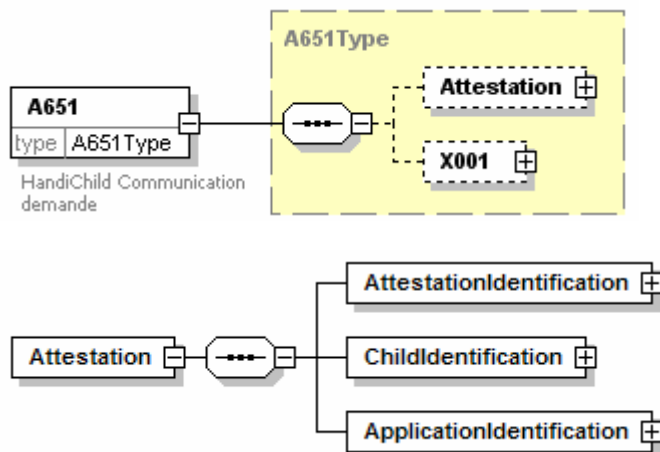



9.1.2 A652	
RUBRIEK	WAARDE
<b>Attestation</b>	Gegevensgedeelte van het attest
<b>X001</b>	Equivalent XML standaard N001 INHOUSE. Zie Doc N001 op website van KSZ

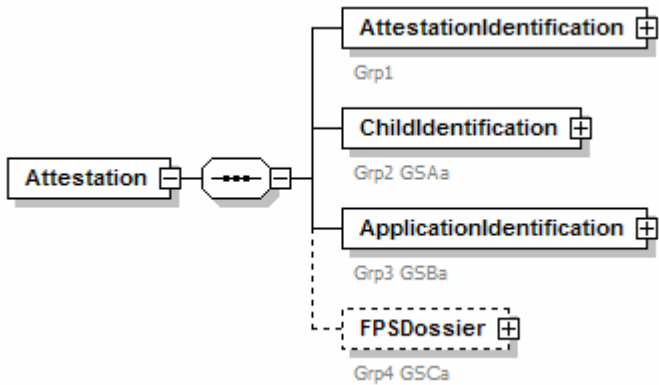
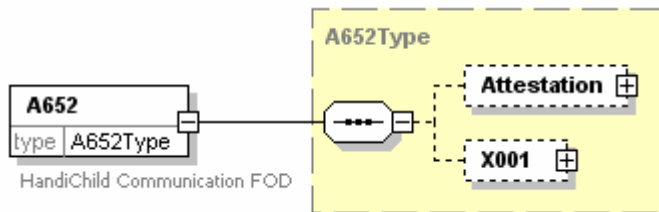

### 9.1.3 Gegevensgedeelte Attestation

Attestation					
RUBRIEK	WAARDE	STATUS volgens fase bericht			
		A651	A652		
		1a	1b	1c	3a
<b>AttestationIdentification</b>	Identificatie Attest <i>(verplicht in alle scenarii en alle stappen)</i>	M	M	M	M
<b>ChildIdentification</b>	Identificatie Kind <i>(verplicht in alle scenarii en alle stappen)</i>	M	M	M	M
<b>ApplicationIdentification</b>	Identificatie Aanvraag <i>(verplicht in alle scenarii en alle stappen)</i>	M	M	M	M
<b>FPSDossier</b>	Status dossier en medische vaststelling <i>(Antwoord op vraag)</i>	/	M	M	M



9.1.3.1 Identificatie Attest

AttestationIdentification						
RUBRIEK	WAARDE	FORMAAT	STATUS volgens fase bericht			
			A651		A652	
			1a	1b	1c	3a
<b>AttestationID</b>	A651 = verplichte structuur sssffnnnnnncc * sss = sectorcode ('007' voor RKW, '015' voor RSVZ) * fff = fondsnummer * nnnnnn = uniek nummer van 0 tot 9999999 * cc = controlecijfers in het nummer (97 - (sssij MOD 97)) A652 = unieke waarde van de afzender	15 pos. alfa	M	M	M	M
<b>SituationNbr</b>	Wijzigingstatus of versienummer van het attest: 00	2 pos. num.	M	M	M	M
<b>AttestationStatus</b>	0 = origineel – eerste aanvraag 1 = volledig dossier 2 = medische vaststelling 9 = afwijzing 3 = cancellation (in het AttestationID het attestnummer opgeven dat men wil annuleren)	1 pos. num.	M	M	M	M
<b>CreationDate</b>	YYYY-MM-DD = datum van versturen van het attest, begindatum van de 14 weken voor de A651.	Date XML.	M	M	M	M

De combinatie van de AttestationID en AttestationStatus moet uniek zijn en vereist het bewaren van de historiek van de attestnummers AttestationID.

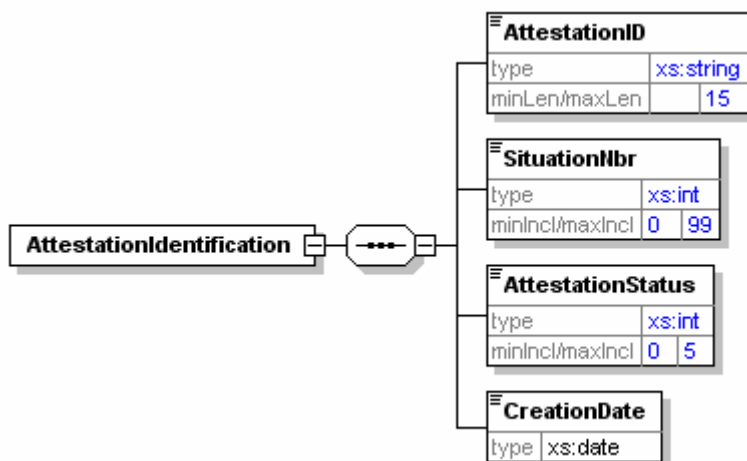

### 9.1.3.2 Identificatie kind

De FOD wil inzake identificatie de volgende gegevens opgenomen zien: naam en voornaam INSZ en geboortedatum voor betere opvolging van dossier en om problemen te vermijden, onder meer met tweelingen.

ChildIdentification						
RUBRIEK	WAARDE	FORMAAT	STATUS volgens fase bericht			
			A651	A652		
			1a	1b	1c	3a
<b>INSS</b>	INSZ van het gehandicapte kind	11 pos.num.	M	M	M	M
<b>DossierLanguage</b>	Taal van het dossier (Taalrol is geen wettelijk gegeven) F=Français N=Nederlands D=Deutsch <b>Dit blok wordt niet aan het NIC overgemaakt</b>	1 pos.alfa.	M	M	M	M
<b>LegalData</b>	<i>Service intégré proposé par la BCSS, synchronisation avec le RN</i> Geïntegreerde dienst voorgesteld door KSZ synchronisatie met RR <i>Conditional voor de leverancier</i> <i>Mandatory voor de bestemmingen (toegevoegd door de KSZ als geïntegreerde dienst, controle 300R, 300N)</i> <b>Dit blok wordt enkel aan de FOD SZ overgemaakt in de A651</b>		C	/	/	/
<b>RecallAddress</b>	Oproepadres (ingevuld enkel als dit verschillend is van dat in het Rijksregister LegalData) <b>Dit blok wordt niet aan het NIC overgemaakt</b>	International Address	C	C	C	C

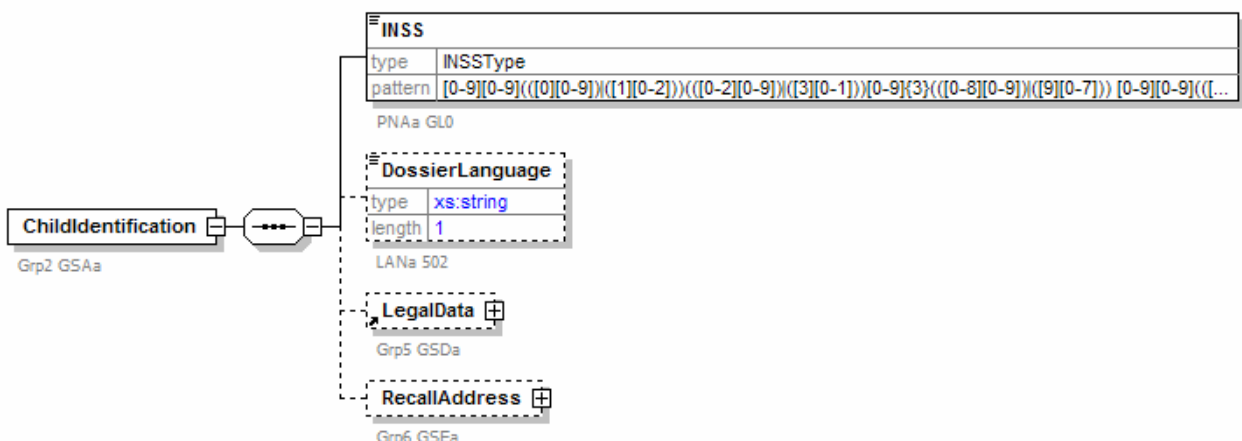

RecallAddress			
RUBRIEK	WAARDE	FORMAAT	STATUS
<b>RecallName</b>	Naam van het plaatsingsinstituut of van een natuurlijke persoon in geval van een plaatsing		C
<b>Country</b>	Land (het kan in het buitenland zijn)		M
<b>Municipality</b>	Gemeente		C
<b>Street</b>	Straat van het oproepadres, identificatiecode niet verplicht; transitieperiode te bepalen voor het verplicht gebruik van identificatiecode		C
<b>HouseNumber</b>	Huisnummer		C
<b>Box</b>	Postbus		C

**Opmerkingen :**

- Facultatieve codes (INSZ en andere) voorzien voor de adresgegevens.
- Indien de oproep- en domicilieadressen zich in het buitenland bevinden, moet enkel het land aangeduid worden; geen aanduiding van gemeente, straat, huisnummer of postbus.

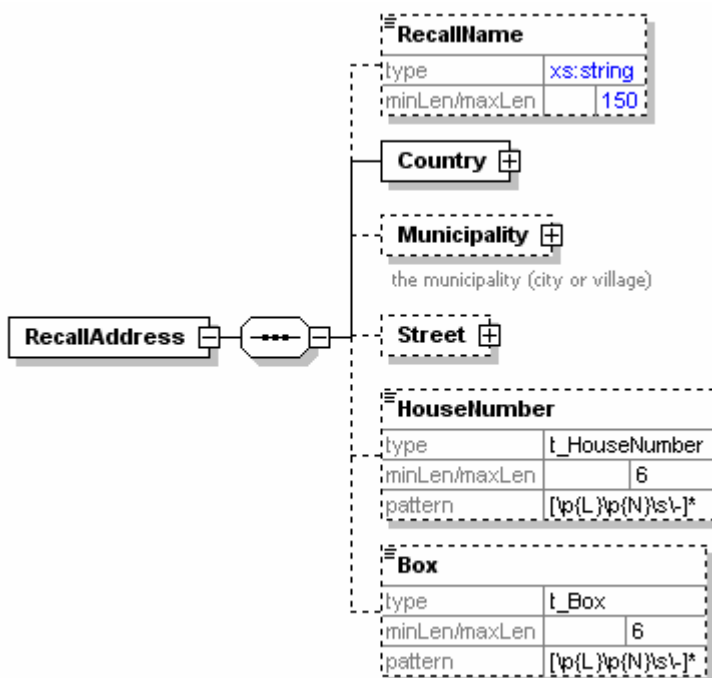

9.1.3.2.1 Wettelijke gegevens

- In het gegevensgedeelte van het bericht **A651** vullen de ISZ enkel het INSZ en DossierLanguage en eventueel RecallAddress in het gedeelte ChildIdentification (stap 1 op figuur blz. 21 “: Doorgave van de wettelijke gegevens aan de FOD Sociale Zekerheid”); Andere wettelijke gegevens (LegalData) worden in het gegevensgedeelte door de ISZ NIET ingevuld;
- De KSZ de wettelijke gegevens (LegalData) uitkomend van het RR of BIS-Register (300R, 300N) in het gedeelte ChildIdentification invullen (Consultatie van het Rijksregister of KSZ-Register);
- De bestemming FOD SZ ontvangt hetzelfde bericht met gesynchroniseerde wettelijke gegevens van het RR of BIS-register (stap 2 op figuur blz. 21 “: Doorgave van de wettelijke gegevens aan de FOD Sociale Zekerheid”) op basis van het doorgegeven INSZ.

LegalData			
RUBRIEK	WAARDE	FORMAAT	STATUS
<b>Name</b>	Naam en voornaam	<i>Service intégré proposé par BCSS synchronisation avec le RN sur base du NISS.</i>	M
<b>Gender</b>	Geslacht		C
<b>Birth</b>	(BirthDate)	Geïntegreerde dienst voorgesteld door KSZ synchronisatie met RR op basis van het INSZ.	M
<b>Decease</b>	Datum van overlijden wordt vermeld om te verhinderen dat een oproep wordt verstuurd naar een overleden kind		C
<b>AddressInformation</b>	<b>Adresse du domicile</b> <i>Service intégré proposé par BCSS synchronisation avec le RN</i> <b>Domicilieadres</b> Geïntegreerde dienst voorgesteld door KSZ synchronisatie met RR	<i>Conditional voor de leverancier Mandatory voor de bestemmingen (toegevoegd door de KSZ als geïntegreerde dienst, controle 300R, 300N)</i>	C
<b>Nationality</b>	Nationaliteit		C

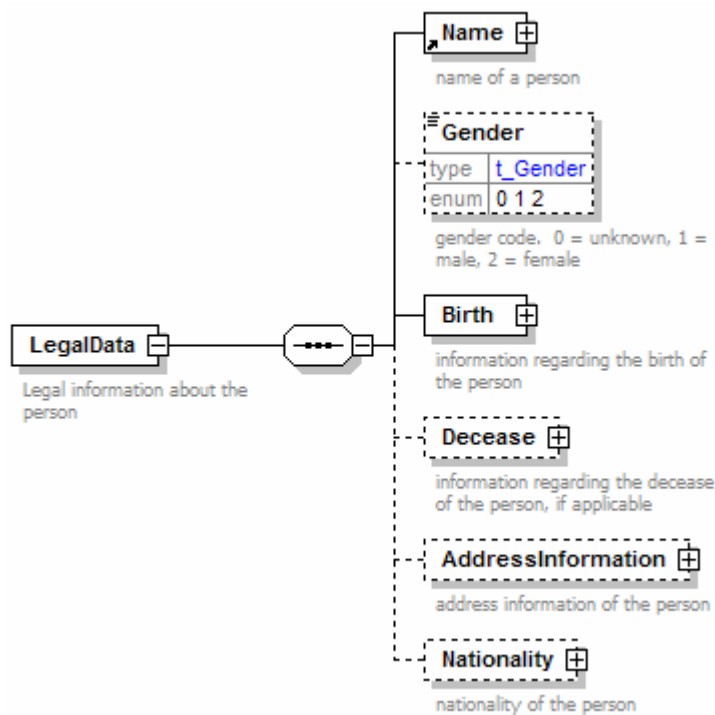

AddressInformation			
RUBRIEK	WAARDE	FORMAAT	STATUS
<b>StandardAddress</b>	Belgisch domicilieadres		M
<b>DiplomaticPostAddress</b>	Domicilieadres in het buitenland		M

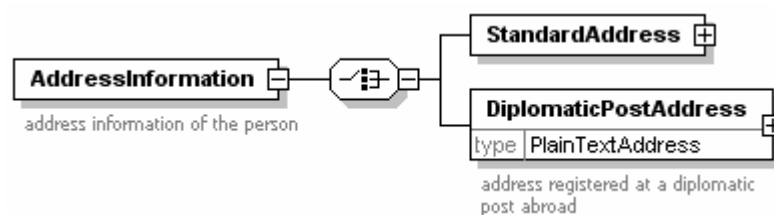

9.1.3.3 Identificatie aanvraag

ApplicationIdentification						
RUBRIEK	WAARDE	FORMAAT	STATUS volgens fase bericht			
			A651	A652		
			1a	1b	1c	3a
<b>Scenario</b>	Type aanvraag (A651 en A652) 00 = aanvraag door FOD SZ (wordt niet toegepast maar juridisch voorzien) 01 = eerste aanvraag 02 = ambtshalve herziening 03 = aanvraag door KBF 04 = herziening op vraag van de ouders of derden 05 = Europees formulier	2 pos.num.	M	M	M	M
<b>Revision</b>	Reden van de herziening in geval van scenario 03 aanvraag door KBF		C	C	C	C
<b>Cancellation</b>	Reden van de annulatie		C	C	C	C
<b>Request</b>	Inhoud van de aanvraag		M	M	M	M

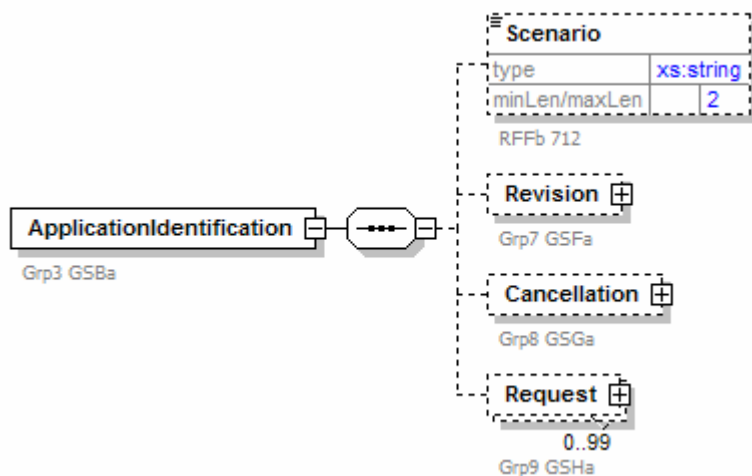

Revision			
RUBRIEK	WAARDE	FORMAAT	STATUS
<b>RevisionReason</b>	in geval van scenario 03 aanvraag door KBF  01 gerechtigde op werkloosheidsuitkeringen 02 inschrijving als werkzoekende 03 tewerkstelling	2 pos. alfa.	M
<b>EventDate</b>	Datum van gebeurtenis (YYYY-MM-DD)	date XML	M

Geen voorkomen op het blok revision, een enkele revisie mogelijk

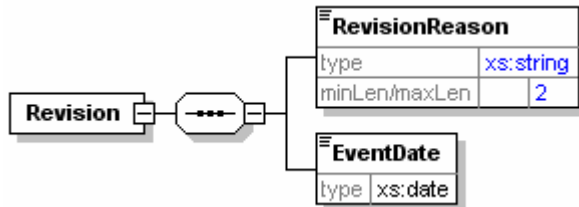

Cancellation			
RUBRIEK	WAARDE	FORMAAT	STATUS
<b>CancellationReason</b>	01 Foutief INSZ 02 Foutieve periode 03 Foutieve beslissing 04 Foutieve soort aanvraag 05 Andere	2 pos. alfa.	M

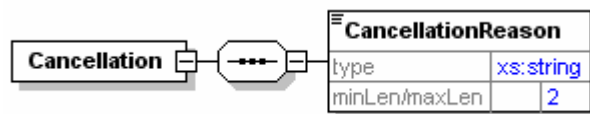

### 9.1.3.4 Aanvraag

Deze rubriek zal door de FOD SZ worden ingevuld in geval van het scenario ambtshalve herziening.

In alle andere scenario's aanvragen zal deze door de kinderbijslagsector worden ingevuld.

Request (0..99)			
RUBRIEK	WAARDE	FORMAAT	STATUS
<b>SequenceNbr</b>	Waarden: 01 tot 99	2 pos.num.	M
<b>BeginDate</b>	Begindatum van periode waarover de aanvraag gaat (YYYY-MM-DD) Mandatory for DisablementRecognition, DegreeOfAutonomy, MedicoSocialScale, WorkDisablement, SchoolingDisablement, MedicoSocialScale	Date XML	M
<b>EndDate</b>	Einddatum van periode waarover de aanvraag gaat (YYYY-MM-DD)	Date XML	C
<b>DisablementRecognition</b>	Indicator Lichamelijke of geestelijke ongeschiktheid (66%) Waarden: - 1 = Ja - 0 = Neen	1 pos.num.	M
<b>DegreeOfAutonomy</b>	Indicator Graad van zelfredzaamheid Waarden: - 1 = Ja - 0 = Neen	1 pos.num.	M
<b>WorkDisablement</b>	Indicator Totale ongeschiktheid om een beroep uit te oefenen Waarden: - 1 = Ja - 0 = Neen	1 pos.num.	M
<b>SchoolingDisablement</b>	Indicator Onmogelijkheid om regelmatig lessen te volgen - 1 = Ja - 0 = Neen	1 pos.num.	M
<b>MedicoSocialScale</b>	Indicator Wetgeving K.B. 28/03/2003 Waarden: - 1 = Ja - 0 = Neen	1 pos.num.	M

In een enkel attest kunnen er verschillende rubrieken zijn (verschillende SequenceNbr) die steeds aan een begindatum van een periode zijn gelinkt.



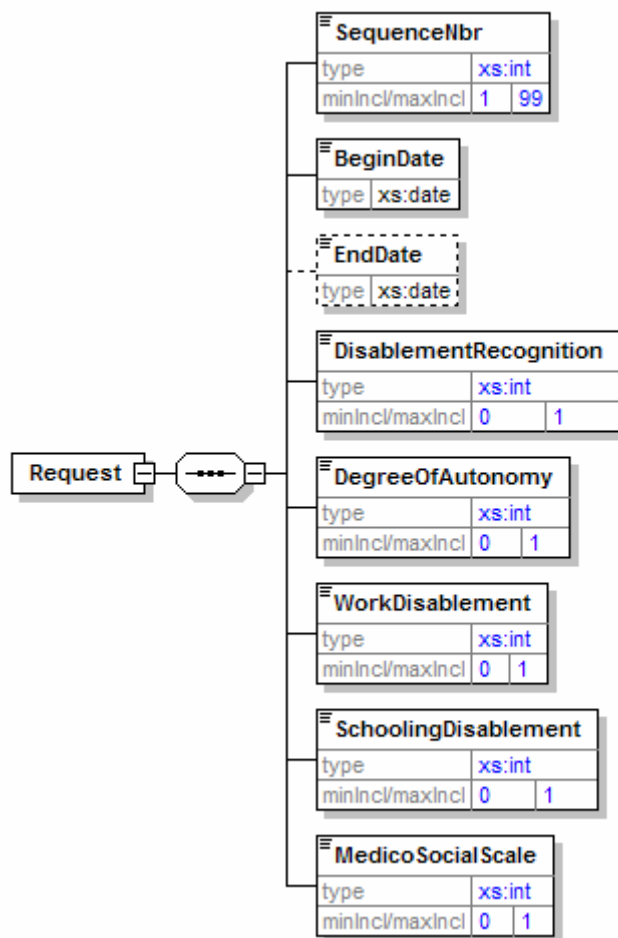

9.1.3.5 Status dossier (FOD SZ)

FPSDossier					
RUBRIEK	WAARDE	FORMAAT	STATUS volgens fase bericht A652		
			1b	1c	3a
<b>INSS</b>	Intern dossiernummer FOD = INSZ in elf posities	11 pos.num.	M	M	M
<b>CompletionDate</b>	Datum van volledig dossier <b>Dit blok wordt niet aan het NIC overgemaakt</b>	Date XML	C	C	C
<b>DecisionDate</b>	Datum van de beslissing (medische vaststelling of afwijzing)		C	C	C
<b>MedicoAdministrativeRefusal</b>	Medico-administratieve afwijzing – Beslissing <b>Dit blok wordt niet aan het NIC overgemaakt</b>		C	C	C
<b>MedicalAppraisement</b>	Medische vaststelling – Beslissing		C	C	C
<b>BII</b>	Kinderen met zware pathologische aandoeningen die recht hebben op de verhoogde tegemoetkoming <b>Dit blok wordt niet aan de RKW overgemaakt</b>		C	C	C



<b>BII</b>			
<b>RUBRIEK</b>	<b>WAARDE</b>	<b>FORMAAT</b>	<b>STATUUT</b>
<b>BIIReady</b>	Indicator van het statuut "voldoet aan de voorwaarden om op een verhoogde tegemoetkoming recht te krijgen"  Waarden : - 1 = niet erkend; - 2 = erkend;	1 pos.num.	M
<b>BeginDate</b>	Begindatum	Datum XML	C
<b>EndDate</b>	Enddatum	Datum XML	C

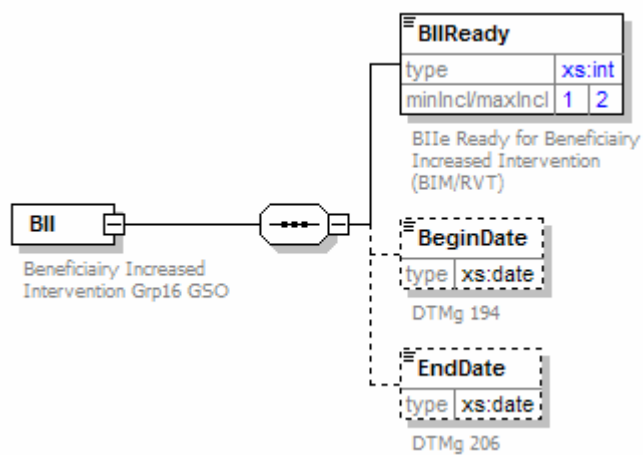

9.1.3.6 Medico-administratieve afwijzing

<b>MedicoAdministrativeRefusal</b>			
<b>RUBRIEK</b>	<b>WAARDE</b>	<b>FORMAAT</b>	<b>STATUS</b>
<b>RefusalReason</b>	Medische-administratieve afwijzing 1 - Geen bijkomende medische inlichting door de ouders 2 - Niet opgedaagd voor medisch onderzoek 3 - Vrijwillige afstand van het verzoek door betrokkene 4 – Vertrek naar het buitenland voor meer dan 3 maanden 5 - Onvolledige aanvraag ontvangen van de ouders application. No medical form : medisch formulier ontbreekt	1 pos.num.	M

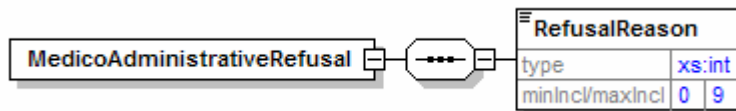

## 9.1.3.7 Medische vaststelling

<b>MedicalAppraisalment (0..99)</b>			
<b>RUBRIEK</b>	<b>WAARDE</b>	<b>FORMAAT</b>	<b>STATUS</b>
<b>RequestSequenceNbr</b>	Waarden: 01 tot 99 Het RequestSequenceNbr in het attest A652 wordt verbonden aan het SequenceNbr in de aanvraag A651.	2 pos.num.	M
<b>DisablementRecognition</b>	- 1 = Ja - 0 = Neen	1 pos.num.	C
<b>DegreeOfAutonomy</b>	Graad van zelfredzaamheid Waarden: - 0 tot 9 <b><i>Dit blok wordt niet aan het NIC overgemaakt</i></b>	1 pos.num.	C
<b>WorkDisablement</b>	Totale ongeschiktheid om een beroep uit te oefenen Waarden: - 1 = Ja - 0 = Neen	1 pos.num.	C
<b>SchoolingDisablement</b>	Onmogelijkheid om regelmatig lessen te volgen - 1 = Ja - 0 = Neen	1 pos.num.	C
<b>MedicoSocialScale</b>	Nieuwe wetgeving K.B. 28-03-2003		C
<b>BeginDate</b>	Begindatum van periode waarover de medische vaststelling gaat (YYYY-MM-DD) Conditional for WorkDisablement, SchoolingDisablement Mandatory for DisablementRecognition, DegreeOfAutonomy, MedicoSocialScale	Date XML	C
<b>EndDate</b>	Einddatum van periode waarover de medische vaststelling gaat (YYYY-MM-DD)	Date XML	C

Opmerking : Het antwoord van de FOD heeft betrekking op alle vragen vervat in de aanvraag A651.

<b>MedicoSocialScale</b>			
<b>RUBRIEK</b>	<b>WAARDE</b>	<b>FORMAAT</b>	<b>STATUS</b>
<b>ScaleScore</b>	Totaal aantal punten (=P1+P2+P3) op de medisch-sociale schaal	2 pos.num.	M
<b>Column1</b>	Waarden: aantal punten verkregen in pijler P1 van de medisch-sociale schaal	2 pos.num.	M

<b>Column2</b>	Waarden: aantal punten verkregen in pijler P2 van de medisch- sociale schaal	2 pos.num.	C
<b>Column3</b>	Waarden: aantal punten verkregen in pijler P3 van de medisch- sociale schaal	2 pos.num.	C

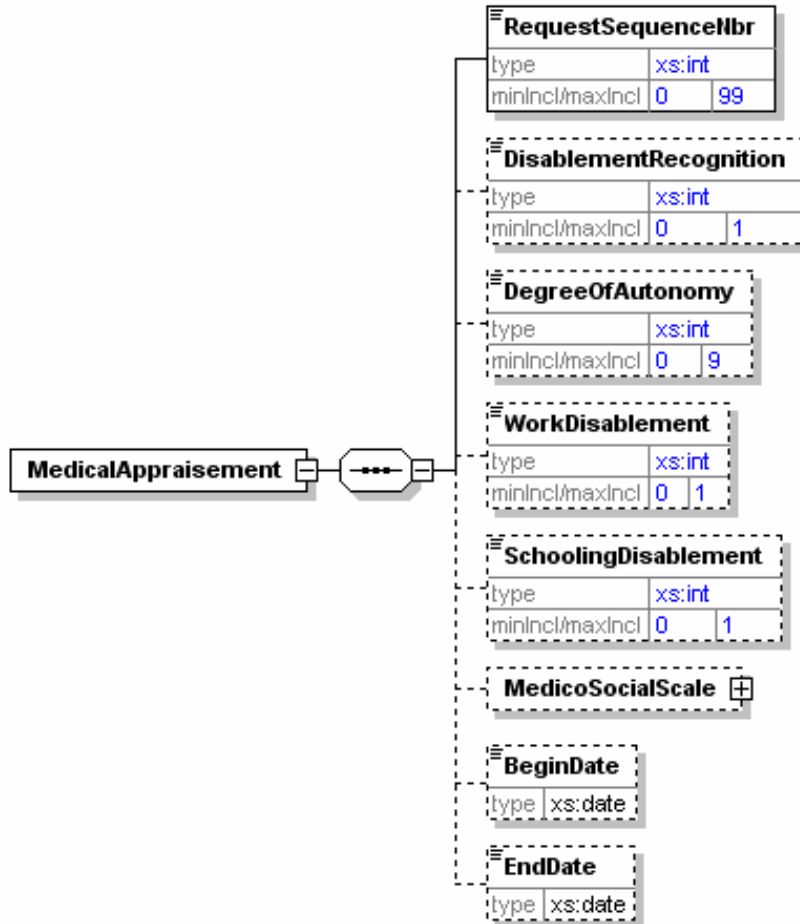

Opmerking : enkel de verzekeringsinstelling is bevoegd voor het toekennen van het RVV-statuu.

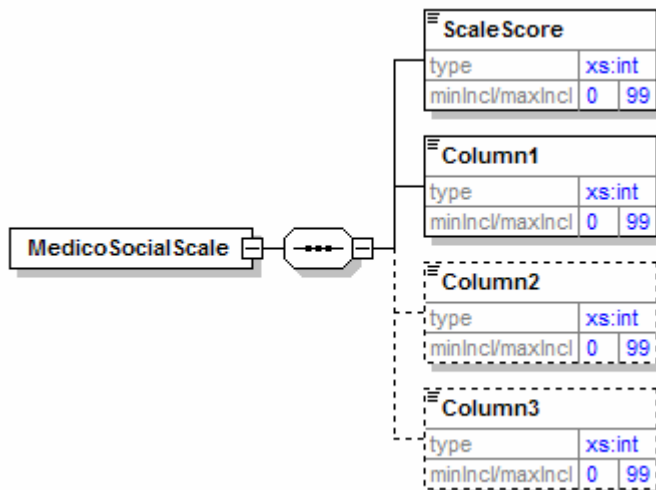

## 10. UITWISSELINGSMETHODE

Batch

### 10.1 Formaat

Alle berichten worden verstuurd op basis van het formaat A1 voor de prefix en XML of INHOUSE voor het gegevensgedeelte.

### 10.2 Hoedanigheidscodes

Voor de gegevensstroom A651 zal de KSZ een blokkerende integratiecontrole uitvoeren, voor de afzenders (RKW of RSVZ). Voor de ontvanger van de gegevensstroom A651 (FOD SZ) zal de KSZ een niet-blokkerende integratiecontrole uitvoeren.

Voor de ontvangers (RKW, RSVZ, RIZIV, NIC) en voor de uitzender (FOD SZ) van de gegevensstroom A652 zal de KSZ een blokkerende integratiecontrole uitvoeren.

Instelling	Sector code	Hoedanigheidscodes	
RKW	007	104	Rechtgevend kind
RSVZ	015	003	Rechtgevend kind op gezinsbijslag sector zelfstandigen
FOD SZ	016	002	Gehandicapt kind
RIZIV	027	001	Dossier RIZIV
NIC	011	001	Verzekeraarbaarheid inzake geneeskundige verzorging

### 10.3 Mailboxen

De gegevensuitwisseling in verband met deze stroom zal gebeuren via mailboxen. Elke betrokken instelling zet zijn records in een mailbox.

### 10.4 Stromen via KSZ

#### 10.4.1 Distributie A651

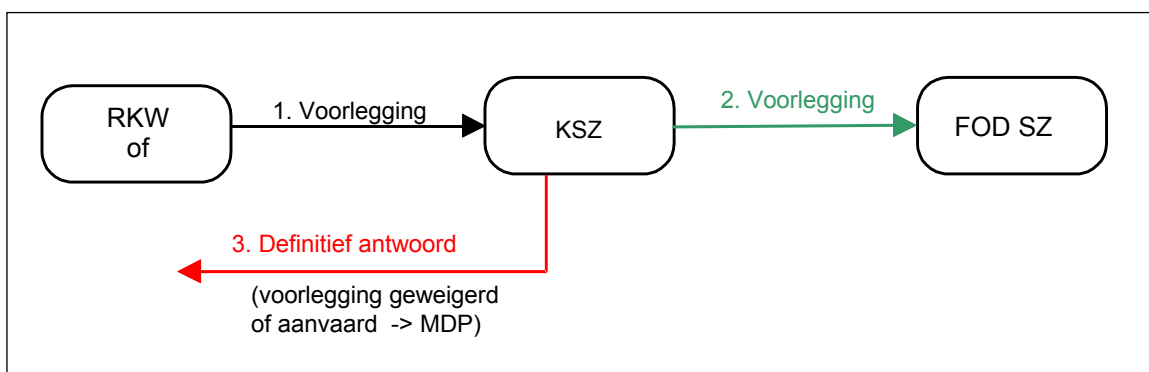

Figuur 9: Details stroom distributie A651

### 10.4.1.1 Voorlegging aanvaard

1. RKW, RSVZ stuurt de voorlegging door naar de KSZ
2. de KSZ stuurt de voorlegging door naar de FOD SZ;
3. een ACR wordt gegenereerd door de KSZ waarin wordt aangegeven dat de voorlegging naar FOD SZ werd doorgestuurd;

### 10.4.1.2 Voorlegging geweigerd

1. RKW of RSVZ stuurt de voorlegging door naar de KSZ;  
na controle stelt de KSZ vast dat de voorlegging niet kan doorgestuurd worden naar de bestemming;
3. een negatief antwoord wordt gegenereerd en teruggestuurd naar RKW of RSVZ.

Mogelijke redenen:

- syntaxfouten in de prefix of een veiligheidsprobleem;
- fout in de lengte van het bericht;
- geen of niet correcte integratie.

Het fonds moet een nieuwe aanvraag indienen voor het dossier met de officiële datum van de eerste aanvraag.

Voor de batch-voorleggingen sturen de ISZ een mailbox met voorleggingen door naar de KSZ. De KSZ stuurt voor deze mailbox een ACR terug. Voor elke voorlegging voert de KSZ een syntaxcontrole en een **blokkerende** integratiecontrole uit op de gegevens in de prefix, zowel voor RKW als voor de vragende ISZ.

Ingeval van syntaxprobleem of niet-integratie stuurt de KSZ een definitief negatief antwoord terug.

Elke voorlegging geeft aldus aanleiding tot slechts één definitief antwoord, hetzij positief, hetzij negatief. Voor batch-voorleggingen worden deze antwoorden via mailbox overgemaakt aan de ISZ.

## 10.4.2 Distributie A652

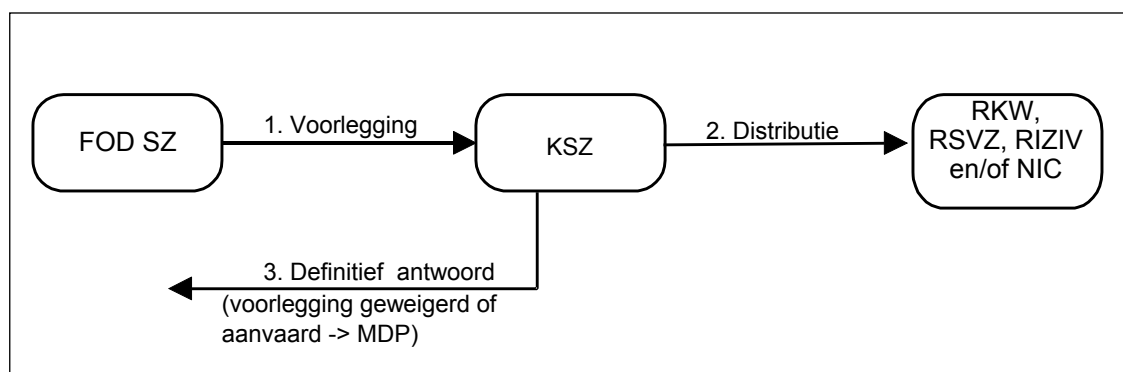

Figuur 10: Details stroom distributie A652

### 10.4.2.1 Voorlegging aanvaard

1. FOD SZ stuurt de voorlegging door naar de KSZ
2. In functie van de prefix (code SLAGING\_STROOM) en van het gegevensgedeelte in het bericht A652 stuurt de KSZ de distributie door naar RKW, RSVZ, RIZIV en/of NIC; een N001 wordt verstuurd met de beschrijving MDP (Message Destinataires Potentiels)

### 10.4.2.2 Voorlegging geweigerd

1. FOD SZ stuurt de voorlegging door naar de KSZ;





- na controle stelt de KSZ vast dat de voorlegging niet kan doorgestuurd worden naar de bestemmingen;
3. een definitief negatief antwoord wordt gegenereerd en teruggestuurd naar de FOD SZ.

Mogelijke redenen:

- syntaxfouten in de prefix of een veiligheidsprobleem;
- fout in de lengte van het bericht;
- geen of niet correcte integratie.

Voor de batch-voorleggingen sturen de ISZ een mailbox met voorleggingen door naar de KSZ.

De KSZ stuurt voor deze mailbox een ACR terug. Voor elke voorlegging voert de KSZ een syntaxcontrole en een **blokkerende** integratiecontrole uit op de gegevens in de prefix, zowel voor RKW of RSVZ als voor de FOD SZ.

Ingeval van syntaxprobleem of niet-integratie stuurt de KSZ een definitief negatief antwoord terug.

Elke voorlegging geeft aldus aanleiding tot slechts één definitief antwoord, hetzij positief, hetzij negatief. Voor batch-voorleggingen worden deze antwoorden via mailbox overgemaakt aan de ISZ.

## 10.5 De prefixen

Op volgende pagina zijn voorbeelden van verschillende scenario's weergegeven voor berichten A651 en A652.

### 10.5.1 Identificatie van de stappen

#### 10.5.1.1 A651

In de prefix van het bericht A651 te melden:

SLAGING\_STROOM 0 = Aanvraag  
 SLAGING\_STROOM 3 = Annulatie

Voor elke code zal een kwantitatief verslag voor de attesten A651 aangemaakt worden. Bovendien zal een overzichtsverslag het totaal van alle attesten A651 weergeven.

#### 10.5.1.2 A652

In de prefix van het bericht A652 te melden:  
 SLAGING\_STROOM 1 = Volledig dossier  
 SLAGING\_STROOM 2 = Medische vaststelling  
 SLAGING\_STROOM 3 = Annulatie  
 SLAGING\_STROOM 9 = Afwijzing

Voor elke code zal een kwantitatief verslag voor de attesten A652 aangemaakt worden. Bovendien zal een overzichtsverslag het totaal van alle attesten A652 weergeven.

Op aanvraag van de RKW zal de FOD SZ in de A1-prefix van het bericht A652 de begindatum van de eerste periode en de einddatum van de laatste periode van de beslissing melden.

#### 10.5.1.3 Routing A652

	<i>volledig dossier</i>	<i>medische vaststelling</i>	<i>afwijzing</i>	<i>annulatie</i>
SLAGING_STROOM	1	2	9	3
BESTEMMELINGEN	RKW	RKW, NIC	RKW, NIC	RKW, NIC

De KSZ het bericht A652 van de FOD SZ aan de verschillende betrokken sectoren overmaken:

- aan de RKW in alle gevallen
- aan het NIC op basis van de gegevens in de prefix (code SLAGING\_STROOM) en in het gegevensgedeelte.

De bestemmingen van het bericht A652 worden aan de FOD Sociale Zekerheid meegedeeld in het blok X001/PossibleAddressees.

De betrokken kinderbijslagsector zal op zijn beurt het fonds inlichten.

Indien de erkenningsperiodes in het attest A652 betreft meerdere bevoegde kassen, op het ogenblik van ontvangst van het attest A652 stelt het kinderbijslagfonds A vast de bevoegdheid van een ander kinderbijslagfonds B van het algemeen stelsel of voor de zelfstandige werknemer. Dan het kinderbijslagfonds A geeft het papieren attest door aan het bevoegde kinderbijslagfonds B van het algemeen stelsel of voor de zelfstandige werknemer.



<b>10.5.2 PREFIX A651-M</b>	KBF stuurt attest naar KSZ (voorlegging)	KSZ weigert attest (negatief definitief antwoord)	KSZ aanvaardt attest (positief definitief antwoord)	KSZ stuurt attest naar FOD SZ (distributie)
<b>NETWERKGEDEELTE</b>				
CONSTANTE/netwerkreturncode	TAPE	xxxx	0000	TAPE
VERSIE_PREFIX	A1	A1	A1	A1
SECTOR	007 (= RKW) of 015 (RSVZ)	007 (= RKW) of 015 (RSVZ)	007 (= RKW) of 015 (RSVZ)	025 (= KSZ)
TYPE_INSTELLING	000	000	000	000
INTERNE_REFERENTIE_SECTOR	Referentie KBF	Referentie KBF	Referentie KBF	Referentie KSZ
USER-ID	INSZ user of programma-nummer KBF	INSZ user KBF of programma-nummer KBF	INSZ user KBF of programma-nummer KBF	Programma-nummer KSZ
SOORT-AANVRAAG / SOORT ANTWOORD	D0M	F0M	F0M	D0M
INSZ	INSZ gehandicapt kind	INSZ gehandicapt kind	INSZ gehandicapt kind	INSZ gehandicapt kind
RETURNCODE TOEPASSING	-	xxxxxx	000000	-
<b>FORMULIERGEDEELTE</b>				
FORMULIER	A651	A651	A651	A651
VARIANTE	-	N000	X001	Blanco (=volledig bericht)
GEDEELTE_BERICHT	Blanco	Blanco	Blanco	Blanco
<b>BEHEER ANTWOORDGEDEELTE</b>				
IDENTIFICATIE_TOEPASSING	Blanco	Blanco	Blanco	Blanco
INTERNE_REFERENTIE_BEANTWOORDER	-	Referentie KSZ	Referentie KSZ	-
DATUM_VERSTUREN_AANVRAAG	Datum aanvraag	Datum aanvraag	Datum aanvraag	Datum aanvraag
DATUM_VERSTUREN_ANTWOORD	-	Datum verwerking KSZ	Datum verwerking KSZ	Datum verwerking KSZ
ANTWOORD_TERMIJN	-	-	-	-
ACTIE_TIMEOUT	-	-	-	-
SLAGING_STROOM	0 (aanvraag), 3 (=annulatie)	E (=voorlegging geweigerd)	H (=voorlegging aanvaard)	0 (=aanvraag), 3 (=annulatie)
<b>REPERTORIUMGEDEELTE</b>				
HOEDANIGHEIDSCODE	104 (RKW) of 003 (RSVZ)	104 (RKW) of 003 (RSVZ)	104 (RKW) of 003 (RSVZ)	003 (FOD SZ)
FASE	00	00	00	00
BEGIN_REPERTORIUM	Datum integratie KBF (YYYYMMDD)	Datum integratie KBF (YYYYMMDD)	Datum integratie KBF (YYYYMMDD)	Datum integratie FOD SZ (YYYYMMDD)
EINDE_REPERTORIUM	Blanco of datum integratie (YYYYMMDD)	Blanco of datum integratie (YYYYMMDD)	Blanco of datum integratie (YYYYMMDD)	Blanco
BEGIN_BERICHT	Blanco	Blanco	Blanco	Blanco
EINDE_BERICHT	Blanco	Blanco	Blanco	Blanco
SECTOR_LEVERANCIER	Blanco	025 (= KSZ)	Blanco	007 (=RKW) of (015) RSVZ 025 (KSZ)
TYPE_INSTELLING_LEVERANCIER	Blanco	000	000	000

<b>10.5.3 PREFIX A652-M</b>	FOD SZ stuurt attest naar KSZ (voorlegging)	KSZ weigert attest (negatief definitief antw.)	KSZ aanvaardt attest (positieve antwoord)	KSZ stuurt attest naar ISZ (distributie)
<b>NETWERKGEDEELTE</b>				
CONSTANTE/netwerkreturncode	TAPE	xxxx	xxxx	0000
VERSIE_PREFIX	A1	A1	A1	A1
SECTOR	016 (FOD SZ)	016 (FOD SZ)	016 (FOD SZ)	025 (= KSZ)
TYPE_INSTELLING	000	000	000	000
INTERNE_REFERENTIE_SECTOR	Referentie FOD SZ	Referentie FOD SZ	Referentie FOD SZ	Referentie KSZ
USER-ID	INSZ user of programma-nummer FOD SZ	INSZ user of programma-nummer FOD SZ	INSZ user of programma-nummer FOD SZ	Programma-nummer KSZ
SOORT-AANVRAAG / SOORT ANTWOORD	D0M	F0M	F0M	F0M
INSZ	INSZ gehandicapt kind	INSZ gehandicapt kind	INSZ gehandicapt kind	INSZ gehandicapt kind
RETURNCODE TOEPASSING	-	xxxxxx	xxxxxx	-
<b>FORMULIERGEDEELTE</b>				
FORMULIER	A652	A652	A652	A652
VARIANTE	-	N000	X001	Blanco (=volledig bericht)
GEDEELTE_BERICHT	Blanco	Blanco	Blanco	Blanco
<b>BEHEER ANTWOORDGEDEELTE</b>				
IDENTIFICATIE_TOEPASSING	Blanco	Blanco	Blanco	Blanco
INTERNE_REFERENTIE_BEANTWOORDER	-	Referentie KSZ	Referentie KSZ	-
DATUM_VERSTUREN_AANVRAAG	Datum aanvraag	Datum aanvraag	Datum aanvraag	Datum aanvraag
DATUM_VERSTUREN_ANTWOORD	-	Datum verwerking KSZ	Datum verwerking KSZ	Datum verwerking KSZ
ANTWOORD_TERMIJN	-	-	-	-
ACTIE_TIMEOUT	-	-	-	-
SLAGING_STROOM	1 (volledig dossier), 2 (medische vaststelling, 9 (afwijzing), 3 (annulatie)	E (=voorlegging geweigerd)	H (=voorlegging aanvaard)	1 (volledig dossier), 2 (medische vaststelling, 9 (afwijzing), 3 (annulatie)
<b>REPERTORIUMGEDEELTE</b>				
HOEDANIGHEIDSCODE	003 (FOD SZ)	003 (FOD SZ)	003 (FOD SZ)	104 (RKW) of 003 (RSVZ)
FASE	00	00	00	00
BEGIN_REPERTORIUM	Datum integratie FOD SZ (YYYYMMDD)	Datum integratie FOD SZ (YYYYMMDD)	Datum integratie FOD SZ (YYYYMMDD)	Datum integratie KBF (YYYYMMDD)
EINDE_REPERTORIUM	Blanco	Blanco	Blanco	Blanco of datum integratie (YYYYMMDD)
BEGIN_BERICHT	Begin periode (YYYYMMDD)	Begin periode (YYYYMMDD)	Begin periode (YYYYMMDD)	Begin periode (YYYYMMDD)
EINDE_BERICHT	Eind periode (YYYYMMDD)	Eind periode (YYYYMMDD)	Eind periode (YYYYMMDD)	Eind periode (YYYYMMDD)
SECTOR_LEVERANCIER	Blanco	025 (= KSZ)	025 (= KSZ)	016 (= FOD SZ)
TYPE_INSTELLING_LEVERANCIER	Blanco	000	000	000

## 11. PERIODICITEIT EN VOLUMES

Volume (FOD SZ): 25000 à 30000 onderzoeken = kinderen per jaar.  
Periodiciteit: dagelijks voor KBF (RKW) en FOD SZ.  
De KSZ stuurt de attesten A651 dagelijks naar de FOD SZ.

## 12. SITUATIE VAN DE VERSCHILLENDE PARTNERS

Alle partners van het primaire netwerk zijn op het KSZ-netwerk aangesloten en in het KSZ-verwijzingsrepertorium geïntegreerd.

## 13. JURIDISCHE SITUATIE

Nieuwe machtigingsaanvragen voor alle partners betrokken in dit project dienen bij het Sectoraal Comité van de Sociale Zekerheid ingediend te worden.

Een auditoraatsrapport werd op 17/01/2007 aan de leden van de werkgroep voorgelegd.  
De KSZ ontving een definitieve machtigingsaanvraag op 12/06/2007 voor de uitwisseling tussen de RKW, het RSVZ en de FOD SZ.

Met de beraadslaging nr 07/045 van 4 september 2007 heeft het sectoraal comité van de sociale zekerheid en van de gezondheid zijn machtiging gegeven aan de uitwisseling van persoonsgegevens tussen de RKW, de RSVZ en de FOD SZ.

Met de beraadslaging nr 08/016 van 4 maart 2008 heeft het sectoraal comité van de sociale zekerheid en van de gezondheid zijn machtiging gegeven aan het NIC en aan de verzekeringsinstellingen om de mededeling Handichild A652 te mogen ontvangen om rechten aan kinderen met een handicap toe te kennen.

Het RIZIV wordt verzocht een aparte machtigingaanvraag in te dienen met de beperkte set van gegevens die zij mogen ontvangen.

## 14. RESOURCES

### 14.1 Informatica

KSZ: Frank Taillieu, Jérôme Decasteau

RKW: David Beck

FOD SZ: Eddy Scheelen

RIZIV: Freddy Van Gerven

RSVZ: Anne Cools  
Op technisch vlak: Cegeka

CIN: Christian Vanoycke, Marc Meyer

## 14.2 Financiering

Financiering blijft binnen het primaire netwerk van Sociale Zekerheid.  
Als een budgettaire analyse door FOD SZ moet gebeuren zal dit geen breekpunt voor de realisatie van het project zijn.

## 15. CONCLUSIE INZAKE HAALBAARHEID EN AKKOORD VAN DE PARTNERS

Institution	Identification	Date	Signature
KSZ-BCSS	Laurence Ngosso		
RKW-ONAFTS	Johan Buyck		
	Vincentia Michiels		
	David Beck		
FOD SZ-SPF SecSoc	Jan Vermoesen		
	Eddy Scheelen		
	Bernard Vandecavey		
RSVZ-INASTI	Anne Cools		
CIN	Christian Vanoycke		
	Marc Meyer		
	Frédéric Lecharlier		
RIZIV-INAMI	Louis VanDamme		
	Christine Pauwels		
	Baudewijn Meeus		